

CONSILIUL JUDEȚEAN SIBIU  
COMPLEXUL NAȚIONAL MUZEAL "ASTRA" SIBIU  
Muzeul Civilizației Populare Tradiționale "ASTRA" Sibiu

Prof. dr. Corneliu Ioan Bucur

**MUZEUL  
CIVILIZAȚIEI  
POPULARE  
TRADIȚIONALE  
"ASTRA"**

**(Dumbrava Sibiului)**

**Catalog**



Editura "ASTRA MUSEUM"  
Sibiu, 2007

© Editura „ASTRA Museum”

**S**ectorul *transporturilor populare* își propune să realizeze o sinteză larg cuprinzătoare a celor mai diferite sisteme tehnice și echipamente auxiliare, de pe teritoriul României, tradiționalizate în anumite zone etnografice, care reflectă modalitățile cele mai diverse de efectuare a circulației materiilor prime, instrumentarului și produselor muncii, în cadrul gospodăriei, în vatra satelor (și odinioară și a orașelor), între acestea și terenurile de cultură sau zonele exploatare, în sfârșit, între diferite centre de producție specializate, piețe de desfacere sau chiar provincii istorice.

Constituind, în ansamblul lor, "sistemul vascular" al procesului muncii, mijloacele de transport au jucat un rol deosebit de important în istoria civilizației omenirii, începând din neolitic și până astăzi, ele rămânând unul dintre indicii cei mai obiectivi și relevanți ai progresului tehnic și științific.

La nivelul fiecărei epoci istorice, transporturile reflectă cantitatea, valoarea și specificitatea producției, nivelul consumului și dezvoltarea pieței, a relațiilor de schimb, deschiderea fiecărei colectivități, naționale sau zonale, spre schimbul de valori, ceea ce presupune receptare, dar și difuzare.

Renunțând la enumerarea sistemelor de transport individual (care vor forma obiectul unei alte expuneri pavilionare), vom insista, în succinta caracterizare a mijloacelor de transport tradiționale, asupra celor rulante (cele mai importante), glisante și plutitoare.

1. *Mijloacele de transport rulante* au reprezentat, în societatea postneolitică, revoluția produsă în domeniul circulației produselor muncii, apariția roții constituind, după V. Gordon Childe, "o strălucitoare încoronare a dulgheriei preistorice".

Pe teritoriul României, *carul cu roți* este atestat arheologic din Epoca bronzului, dovadă descoperirile de la Cuciulata, datând de la 1.800 î.Hr. Aceasta a asigurat o stabilitate superioară colectivităților umane, facilitând exploatarea unor suprafețe mai mari de teren, cât puteau fi străbătute într-o zi, dus-întors, cu carul.

Structurate fundamental pe două tipuri: *care cu proțap*, pentru cornute și *căruțe cu oiște*, pentru cabaline, mijloacele de transport rulante se diversifică, tipologic și morfologic, în funcție de multipli factori generali sau particulari, cei naturali (geografici) și cei culturali (economici) jucând un rol preponderent.

În funcție de formele de relief, deosebim trei variante distincte: *carele de șes* (de câmpie), de regulă cele mai mari, neexistând solicitări de tracțiune deosebite, pe terenul fără contrapante și diferențe de nivel, o particularitate distinctă constând din diferența maximă între diametrul roților din față și a celor din spate, având funcția de accelerare a vitezei de deplasare; *carele din regiunile de deal*, intermediare, prin particularitățile constructive, între cele două tipuri extreme, dar având cea mai mare variabilitate tipologică datorită diversității naturii terenului și solicitărilor în procesul muncii, și *carele de munte*, mai mici, dar mai robuste (eforturile de tracțiune și transport sunt aici cele mai mari), diametrul roților din față și din spate fiind aproximativ egal, datorită pantelor mari de teren.

Raportate la sarcinile economice îndeplinite în cadrul gospodăriei mixte agro-pastorale, cu profil meșteșugăresc sau a celor specializate în transporturi (în zonele de graniță, în vecinătatea pasurilor și depresiunilor intramontane, numeroase sate se specializează, în evul mediu, în efectuarea de transporturi de materii prime sau mărfuri, de cele mai multe ori în beneficiul orașelor cu o producție economică foarte dezvoltată, fenomen stimulat de schimbul istoric permanent de mărfuri dintre cele trei țări românești, cu o economie complementară), mijloacele rulante, cu tracțiune animală se adaptează atât proceselor de muncă, cât și materiilor transportate.

O primă variantă, funcție de acest criteriu, ar consta din adaptarea carului cu *loitrii pline, joase*, pentru transportul produselor agricole (grâne, fructe, legume), a îngrășămintelor naturale, a materialelor de construcție, a produselor meșteșugărești. Carul cu *loitrii înalte și goale* (cu fuștei și nu cu scânduri) se folosesc la transportul vegetalelor cu volum mare și greutate mică (snopi, paie, fân, cânepă, stuf etc.).

*Transportarea buștenilor de construcție sau a lemnelor de foc din pădure obligă, de regulă, modificarea carului în acest scop, prin demontarea loitrilor și montarea, în locul "inimi" scurte a unei "inimi" lungi care să repartizeze echilibrat greutatea, pe cele două "dricuri".*

Un alt interesant caz de *adaptare a construcției carului la forma și dimensiunea butoaielor mari*, pentru transportul mai facil al acestor recipiente cu vin sau chiar cu apă (cazul sacalelor din Dobrogea), ni l-a relevat descoperirea fortuită a carului de acest tip, datând din secolul al XVIII-lea, piesă valoroasă păstrată în Muzeul Lemnului din Câmpulung Moldovenesc.

O formă cu totul aparte a mijloacelor rulante de transportare a utilajului agricol la câmp, răspândită cu deosebire în sudul Transilvaniei, este cea a *căroaiei* prevăzută numai cu roțile din spate, în față montându-se, până la câmp, roțile de la plug, demontate aici și utilizate la arat.

Între mijloacele de transport cu numai *două roți*, amintim "*teleaga*" și "*sacaua*". Un caz cu totul particular, menționat de documentele medievale, este *carul cu proșap dublu*, folosit în regiunile deluroase cu un relief accidentat, care nu permite întoarcerea lejeră a carului pentru schimbarea direcției de mers, mijloc recomandat, mai ales în clipele de mare primejdie (a unei retrageri în fața unui dușman cotropitor), din considerente strategice.

Din punct de vedere istoric, *perfecționarea esențială* a mijloacelor rulante a constat din consolidarea roților cu piese din metal și, mai târziu, ferecarea roților și a carelor.

În anumite zone etnografice submontane, mai conservatoare, a mai rămas, până în zilele noastre, amintirea (și uneori, chiar meșterii rotari care au mai lucrat asemenea mijloace) carelor lucrate numai din lemn, cu obezile masive din lemn de frasin sau stejar, fără nici o întăritură din metal, uzura fiind evident mai rapidă, iar transportul mai incomod.

Introducerea metalului la ferecarea carelor și a căruțelor s-a făcut, mai întâi, prin fixarea pe talpa obezilor, cu ținte, a unor fâșii din metal, de regulă peste porțiunea de înădărire a obezilor, care era cea mai puțin rezistentă și mai târziu pe toată circumferința roților.

Abia de la sfârșitul veacului al XIX-lea, meșteșugarii satelor trec la metoda legării roților și, treptat, și a altor piese ale carului sau căruței, cu metal, datorită facilităților mai mari ale procurării și valorii ridicate a acestuia.

Un capitol aparte al mijloacelor rulante îl constituie cel al vagonetilor cu roți de lemn, pe șine de lemn, pentru transportarea minereului aurifer în subteran și la gura minei, utilizați în mineritul țărănesc, până la sfârșitul deceniului al cincilea al secolului al XX-lea.

Acest sistem, de mare eficiență față de transportul cu coșurile și în saci, practicat până la inventarea sa, apare în secolul al XVI-lea în Transilvania, originalul, aflat la Muzeul Transporturilor din Berlin, constituind o prioritate românească, pe plan european.

2. Departe de a avea importanța și utilizarea celor rulante, *mijloacele glisante* (alunecânde), tractate de animale (în principal, *săniile*), au fost și mai sunt, încă, folosite iarna, pentru toate necesitățile unei gospodării, adaptându-se acestora prin folosirea coșului la transportarea unor materiale ori persoane, sau numai a tălpilor, în cazul transportului de bușteni. Pentru buștenii de lungi dimensiuni, se procedează la fel ca în cazul carului, utilizându-se un rând de tălpi în față și un altul în spate, la mare distanță, unele de altele, pentru a putea fixa încărcătura la ambele capete, sistem deosebit de sanie, numit *cocârlă*.

3. Categoria *mijloacelor plutitoare* are aceeași îndelungată tradiție a utilizării lor de către locuitorii acestor meleaguri. Cea mai frecventă tehnică de execuție a ambarcațiunilor era, odinioară, cea monoxilă, a scobirii interiorului unui trunchi de arbore (la asemenea mijloace se referă Arrian în relatarea trecerii Dunării, cu mijloacele flotante ale băștinașilor riverani, în campania militară a lui Alexandru Macedon, din anul 335 î.Hr.), tehnică păstrată, în anumite zone, până aproape de zilele noastre.

Construirea ambarcațiunilor din schelet portant curb (*crivace*), pe care sunt bătute scânduri și, apoi, întregul vas este călăfățuit cu călți de cânepă și smoală, pentru impermeabilizarea sa, a permis construirea unor mijloace mai perfecționate, mai stabile și de gabarit mai mare.

În aceleași tehnici sunt lucrate și *podurile umblătoare* (plutitoare), numite de documente *broduri* sau *bacuri* și folosite pentru traversarea marilor cursuri de apă, în interiorul țării (în zona Mureșului sunt atestate încă din secolul al X-lea), dar și al Oltului, Prutului sau a Dunării.

Modul de exploatare a celor două tipuri diferă, pe râuri fiind utilizate podurile pe cabluri din cânepă (*hurduzău*) sau mai recent, din metal, iar pe Dunăre, cele *cu zbat* (roată acționată manual, prin învârtirea, din barcă, a unui arbore cotit, pe care este fixată roata, în scopul deplasării în amonte, până la jumătatea fluviului, de unde bacul este dirijat, cu ajutorul curentului și al mânuirii vâslelor, în punctul de sosire, situat în linie dreaptă cu cel de plecare). Prezentarea acestei vaste problematice, pe categorii, tipuri și subtipuri, prin monumente originale, cum sunt cele două poduri plutitoare și barca monoxilă expuse în aer liber, dar și prin numeroase mijloace instrumentale, expuse în cadrul unui pavilion tematic, care adăpostește totalitatea acestor exponate (22), în gospodăriile din muzeu și în depozite - 109 exemplare, oferă publicului vizitator o viziune sistemică asupra domeniului, o imagine caleidoscopică impresionantă privind civilizația transporturilor la poporul român.



## 74 C Pavilion de prezentare a mijloacelor de transport populare

**T**ransportul tradițional, conceput ca un sistem funcțional ce mijlocește activitățile ocupaționale, meșteșugărești, comerciale, realiza deplasarea resurselor, produselor agricole, mărfurilor și persoanelor sub formă de povară, constituind, în același timp, o componentă esențială a civilizației populare.

Lumea satului a cunoscut diverse procedee și mijloace de transport care și-au găsit expresia tehnică superioară în vehiculele folosite la sol, alături, acolo unde a fost cazul, de ambarcațiuni și vase utilizate pe cursul apelor stătătoare sau curgătoare, reprezentate și acestea prin monumente specifice în același sector al muzeului.

Vehiculele tradiționale au la bază mijloace de transport arhaice, unele din ele găsite și astăzi în peisajul rural (de exemplu procedeele și mijloacele folosind târârea la sol).

Problema lor tehnică este realizarea deplasării unei poveri utile pe o anumită distanță, caracterizată prin variabile de dificultate, îndeosebi frecarea de mediul terestru sau acvatic, situație ce trebuie eliminată prin procedee tehnice specifice: tâlpi care să alunece pe zăpadă, gheață sau chiar pe sol, dar mai cu seamă roți. Raportul între viteza deplasării, distanța parcursă și cantitatea de povară transportată va fi ecuația esențială a oricărui transport tradițional sau popular, în funcție de nivelul de civilizație atins de comunitatea umană.



*Imagine din Pavilion*

Săniile și vehiculele cu două roți, denumite *căroi* sau *telegi*, *cotiği* etc., reprezintă formele tehnice mai simple pentru transport. Asocierea lor, îndeosebi a *căroaielor*, în vehicule cu patru roți, prin intermediul *carelor telegite* au dat naștere vehiculelor intens utilizate, denumite generic *care* (lat. *carrus*).

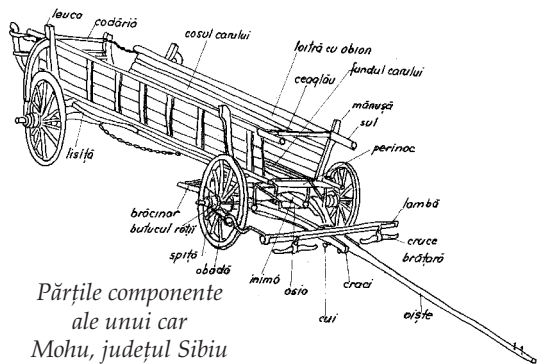

Părțile componente  
ale unui car  
Mohu, județul Sibiu

Diferențierea lor în funcție de structura-postament pentru povară (resurse naturale lemn, fân, bucate dar și mărfuri și persoane) au dat naștere la o mare diversitate de tipuri și subtipuri, variante și subvariante de vehicule cu roți: *care de pădure*, *de fân* (cu postamente specifice: *corcii*, *sclife* etc.) dar și *care de bucate*, unele schimbabile în funcție de povara transportată (*carele de ogașe*). Asemenea vehicule, pentru poveri mari erau trase de boi (prin înjugarea lor). Schimbarea sursei de tracțiune (pe cai) a dus la evoluția mijloacelor de transport și la transportul de marfă și persoane.

*Căruțele* sunt mijloacele reprezentate în pavilion de tracțiunea cu cai (*căruța aișpenăr*) sau cele grele, trase de doi cai (denumite uneori după locul de proveniență *căruța de Săliște*, de exemplu). Vehiculele de acest fel ajung la a poseda calități stilistice (*căruțele pictate*) sau cu semnificații în obiceiuri (*căruțele de nuntă*).

În sate au pătruns, din secolul al XIX-lea, și mijloacele de transport urban cum ar fi *trășurile* (folosite ca poștalioane locale) sau *birjele*. *Căruța-poștalion* din Rășinari transporta corespondență, mărfuri sau persoane, iar *birja* din Vicșani (județul Suceava) călători la gară.

Mijloacele de transport prezentate în pavilion se completează cu un set de potcoave de boi și cai din Jina (județul Sibiu), precum și cu juguri. De asemenea, sunt prezentate și structurile și elementele componente ale

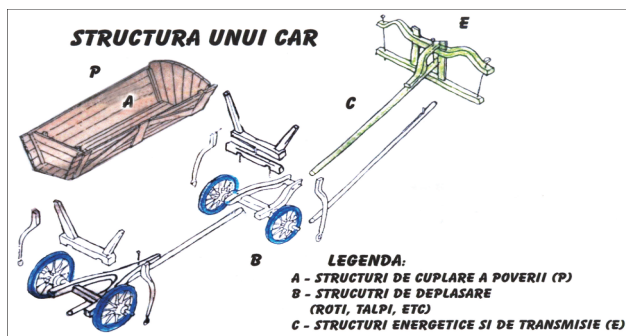

unui car: structuri de cuprindere a poverii, structuri de deplasare, structuri de transmisie și auxiliare.



*Telegă,  
Viștea de Jos, județul Brașov*



*Căruță pictată,  
Ludoș, județul Sibiu*



*Car de boi,  
Costești, județul Vâlcea*



*Car de ogașe,  
Drăguș, județul Brașov*



*Car de fân,  
Feneș, județul Alba*



*Căruță poștalion,  
Rășinari, județul Sibiu*



*Căroaie,  
Mohu, județul Sibiu*



*Birjă,  
Vicșani, județul Suceava*

## CUPRINS

- Muzeul "ASTRA". Muzeul Civilizației Populare Tradiționale din România	
1. La început a fost MUZEUL ASTREI	11
2. Preliminarii la apariția MUZEULUI TEHNICII POPULARE	15
3. MUZEUL TEHNICII POPULARE: Concepția științifică, structura tematică și organizarea expozițională	18
4. Tranziția de la Muzeul Tehnicii Populare la Muzeul Civilizației Populare Tradiționale "ASTRA"	24
5. Reflecții și impresii	27

### PATRIMONIUL CULTURAL MATERIAL 33

- Poartă monumentală, Mârșa, județul Sibiu (73 E)	34
- Galeriile de Artă Populară	36
- Pavilion pentru manifestări cultural-științifice și pentru proiecții de film	37
- Casă, Sârbi, județul Maramureș. Centrul de Informare Turistică (140 C)	38
- Expoziția Proiectului Tematic al Muzeului în aer liber	40

### PROCESE ȘI PROCEDEE PENTRU OBTINEREA ȘI PRELUCRAREA PRODUSELOR ANIMALE ȘI VEGETALE, ÎN SCOP ALIMENTAR 44

#### Grupa A. Vânătoare

- Capcane de vânătoare	54
- Stand pentru urs	55
- Capcane pentru jder	55
- Groapă cu leasă pentru lupi	55
- Coteț de prins vulpi	56
- Cursă de fier pentru urși	56

#### Grupa B. Pescuit

- Ghețarie, Mahmudia, județul Tulcea (8 A)	57
- Cherhana, Mahmudia, județul Tulcea (8)	58
- Colibă de pescar, Mahmudia, județul Tulcea (9)	60
- Gospodărie de pescar, Mahmudia, județul Tulcea (10)	61

#### Grupa C. Albinărit, boștinărit, lumânărit

- Teasc de boștină pentru extragerea cerii, Sebeșu de Jos, județul Sibiu (13)	63
- Gospodărie de boștină-lumânărit, Sebeșul de Jos, județul Sibiu (14)	65

#### Grupa D. Păstorit

- Surlă, Sătic, județul Argeș (19 B)	67
- Colibă pastorală, Jieț, județul Hunedoara (19 A)	68
- Colibă pastorală cu crosnie și obor, Sătic, județul Argeș (19)	69
- Staul circular, Ludeștii de Sus, județul Hunedoara (15 A)	70
- Staul poligonal, Rășinari, județul Sibiu (15)	72
- Cruce de plai, Jieț, județul Hunedoara (17 C)	74
- Gospodărie pastorală cu ocol, Câmpu lui Neag, județul Hunedoara (16)	75



- Stână cu două încăperi, Muntele Puru, județul Alba (17)	77
- Cotroană, Munții Parâng, județul Hunedoara (17 A)	79
- Gomile, Jieț, județul Hunedoara (17 B)	81
- Stână cu trei încăperi, Muntele Colții Giuvalei, județul Argeș (18)	82
- Gospodărie cu ocol întărit, Măgura, județul Brașov (21)	84
- Gospodărie de oier transhumant, cu atelier de confecționare a lumânărilor din seu de oaie, Rășinari, județul Sibiu (20)	86
<b>Grupa E. Pomicultură</b>	
- Zdrobitoare și teasc de fructe, Rășinari, județul Sibiu (22)	88
- Cuptor de uscat prune, Bărbuleț, județul Dâmbovița (23)	89
- Cramă pomicolă cu etaj, Polovragi, județul Gorj (27)	90
- Povarnă cu roată hidraulică, Sârbești, județul Gorj (25)	92
- Gospodărie de pomicultor, Bălănești, județul Gorj (29 A)	94
- Zdrobitoare și teasc de fructe, Roșia, județul Sibiu (22 A)	95
<b>Grupa F. Viticultură</b>	
- Cramă de vie, Bălănești, județul Gorj (29)	96
- Cramă de vie cu beci, Corni-Huși, județul Vaslui (31)	98
- Gospodărie de pomicultor, Vlădești, județul Vâlcea (28)	100
- Teasc viticol "medieval", Vințu de Jos, județul Alba (36 A)	102
- Teasc cu masa de piatră "roman", Cristian, județul Sibiu (36 B)	104
- Pavilion de prezentare a teascurilor (34 A)	105
<b>Grupa G. Prelucrarea semințelor oleaginoase</b>	
- Gospodărie de oloier, cu puiă acționată manual, Livada, jud. Hunedoara (37)	107
- Uleiniță cu puiă cu scripete și teasc cu <i>berbeci</i> , Arbore, județul Suceava (35)	109
- Teasc de ulei cu <i>berbeci</i> , Racovița, județul Vâlcea (36)	111
- Uleiniță cu puiă acționată prin tracțiune animală, Grid, județul Hunedoara (39)	112
- Uleiniță cu puiă acționată cu piciorul, Nădășdia, județul Hunedoara (38)	113
- Teasc de ulei cu roată frontală călcată cu piciorul, Băiești, jud. Hunedoara (40)	114
- Uleiniță cu puiă cu săgeți acționată hidraulic, Ohaba, județul Hunedoara (42)	115
- Uleiniță și puiă de haine acționată hidraulic, Tălmăcel, județul Sibiu (41)	116
<b>Grupa H. Agricultură</b>	
- Gospodărie de agricultor din Podișul Transilvaniei, Mierța-Dragu, județul Sălaj (46)	117
- Gospodărie de agricultor, Feneș, județul Alba (44 A)	119
- Troiță de hotar, Întregalde, județul Alba (44 B)	120
- Coliba de păstor și <i>cramba</i> cu staul mutător, Feneș, județul Alba (44 C)	122
- Gospodărie de agricultor, Desești, județul Maramureș (46 A)	123
- Complex de industrii populare cu batoză hidraulică, Sârbi, județul Maramureș (40B)	125
- Batoză (Gura Râului, județul Sibiu) acționată de motor cu aburi (Pâncota, județul Arad) (46 B, 46 D)	127
<b>Grupa I. Cămări, pătule, crame</b>	
- Coșar penru porumb, Șoroștin, județul Sibiu (47 G)	129
- Coș din nuiele pentru mălai, Hoteni, județul Maramureș (47 H)	130
- Pătul înalt pe stâlpi ( <i>slon</i> ), Curtea de Argeș, județul Argeș (47 B)	131
- Cămară ( <i>găbănaș</i> ), Sâncraiu Almașului, județul Sălaj (47 C)	132

- Cămară ( <i>pejniță</i> ), Răstolțu Mare, județul Sălaj (47 A)	133
- Cămară de alimente, Preluca Nouă, județul Maramureș (47 D)	134
- Cămară, Cerbia, județul Hunedoara (47)	135
- Pivniță ( <i>cramă monocelulară</i> ), Pisteștii din Deal, județul Gorj (47 F)	136
- Pivniță cu conac etajat, Bălănești, județul Gorj (47 E)	137

### **Grupa J. Morărit**

- Moară de mână cu curea de transmisie, Bumbuiești, județul Vâlcea (50)	138
- Moară cu <i>cai</i> , Sâmpetru, județul Timiș (51)	139
- Moară cu <i>ciutură</i> , Topleț, județul Caraș-Severin (52)	141
- Moară cu ciutură și admisie prin <i>butoni</i> , Svințița, județul Mehedinți (53)	143
- Moară cu două ciuturi și angrenaje de transmisie, Râu de Mori, județul Hunedoara (53 A)	145
- Moară cu trei ciuturi, Arcani, județul Gorj (54)	147
- Moară de tip roman (angrenaj de transmisie) și cu admisie inferioară, Dăbâca, județul Hunedoara (55)	149
- Moară cu admisie medie, Poienii de Jos, județul Bihor (55 A)	150
- Moară cu admisie superioară, Orșova, județul Mureș (56)	152
- Moară cu admisie superioară și transmisie în două trepte, Rogojelu, județul Cluj (57)	154
- Moară cu admisie superioară, Almaș-Săliște, județul Hunedoara (58)	155
- Moară cu admisie inferioară și elevator, Roșcani, județul Hunedoara (60 A)	156
- Fântână cu vârtej și tracțiune animală, Chirnogeni, județul Constanța (67 A)	158
- Moară de vânt cu etaj, Dunavăț, județul Tulcea (64)	159
- Moară de vânt joasă, Enisala, județul Tulcea (63)	160
- Moară de vânt cu etaj, Frecăței, județul Tulcea (65)	161
- Moară de vânt cu pânze, Curcani, județul Constanța (66)	163
- Moară plutitoare, Lucăcești, județul Maramureș (61)	165
- Moară plutitoare, Munteni, județul Vâlcea (62)	166
- Moară de vânt <i>căciulată</i> , Beștepe, județul Tulcea (67)	168
- Moară hidraulică cu <i>alvan</i> , Ciocmani, județul Sălaj (60)	170

## **TEHNICI ȘI MIJLOACE DE TRANSPORT ȘI COMUNICAȚII** 172

- Pavilion de prezentare a mijloacelor de transport populare (74 C)	177
- Monoxila de pe Siret, județul Bacău (74 B)	180
- Pod plutitor pe cablu, Turnu Roșu, județul Sibiu (74)	182
- Bac cu zbat, Topalu, județul Constanța (74 A)	184

## **MONUMENTE DE UTILITATE PUBLICĂ** 186

- Poartă monumentală, Sat Șugatag, județul Maramureș (73 A)	190
- Casă cu vraniiță, Bârsana, județul Maramureș (73 B)	191
- Han tradițional, Tulgheș, județul Harghita (73)	193
- Casa meșteroaiei, Săpânța, județul Maramureș (73 C)	196
- Gospodărie de învățător de țară, Săliște, județul Sibiu (73 I)	198
- Han tradițional, Veștem, județul Sibiu (73 K)	200

-Scrânciob, Bicaz-Chei, județul Neamț (72 C)	202
-Popicărie, Păltiniș, județul Sibiu (72 B)	204
-Cârciumă țărănească, Bătrâni, județul Prahova (72)	206
-Pavilion de joc, Botiza, județul Maramureș (72 A)	208
-Pavilion de joc cu remiză de pompieri, Cacova-Fântânele, județul Sibiu (73 G)	209
-Remiză de pompieri, Colun, județul Sibiu (73 H)	211
-Pavilion - loc de popas, Piatra, județul Maramureș (73 J)	212

## PRELUCRAREA LEMNULUI, PIETREI, METALELOR, ARGILEI, CHIHLMIBARULUI ȘI MINEREURILOR 214

### Grupa A. Prelucrarea lemnului

- Moară cu șase ciuturi, Găleșoaia, județul Gorj (54 A)	228
- Gospodărie-atelier de dogar, Tomuțești, județul Alba (92 A)	231
- Gospodărie de preot - Școala memorială "Avram Iancu", Stănești, județul Alba (92 B)	232
- Gospodărie-atelier de negustor ambulant, Goiești-Vidra, județul Alba (92 C)	234
- Troiță de pomenire, Nereju, județul Vrancea (89 A)	236
- Gospodărie-atelier de dogar, Nereju, județul Vrancea (89)	237
- Gospodărie-atelier de dogar-rotar, Obârșa, județul Hunedoara (90)	239
- Gospodărie-atelier de spătar, Râșculița, județul Hunedoara (87)	241
- Complex arhitectonic maramureșan (79)	243
Gospodărie arhaică, Ferești, județul Maramureș (79 I)	244
Gospodărie de "nemeș", Berbești, județul Maramureș (79 II)	245
- Biserică de lemn "Sfinții Arhangheli Mihail și Gavriil". Troiță de cimitir, Bezded, județul Sălaj (79 A)	247
- Gospodărie-atelier de rogojinar, Văleni, județul Gorj (99)	249
- Troiță de piatră, Fântânele, județul Sibiu (79 E)	250
- "Căsoaie", Cacova-Fântânele, județul Sibiu (79 D)	252
- Complex arhitectonic (80)	254
Gospodărie "bătrână", Stolojani, județul Gorj (80 I)	255
Gospodărie cu locuință pe două nivele, Târgu Cărbunești, județul Gorj (80 II)	257
- Gospodărie-atelier de fluierar, Hodac, județul Mureș (97)	259
- Gospodărie-atelier de confecționat instrumente muzicale, Câmpulung Moldovenesc, județul Suceava (96)	261
- Gospodărie-atelier de dogar, Straja, județul Suceava (96 A)	263

### Subgrupa industriei populare. Fierăstraie

- Fierăstrău hidraulic (joagăr) cu roată mică, Gura Râului, județul Sibiu (83)	265
- Fierăstrău hidraulic (gater) cu transmisie prin angrenaj, Suncuius, județul Bihor (82 A)	267
- Complex de industrii țărănești, Tomești, județul Hunedoara (82)	269
- Joagăr cu tracțiune cabalină (cu <i>Ghepel</i> ), Gura Râului, județul Sibiu (81)	271

### Grupa B. Prelucrarea metalelor

- Șteamp pentru zdrobirea minereului aurifer și Cram, Abrud, județul Alba	109 273
- Galerie de mină auriferă, Roșia Montană, județul Alba (108)	275

- Ciocan hidraulic, Rimetea, județul Alba (107)	277
- Cruce de piatră, Bezdead, județul Dâmbovița (79 F)	279
- Gospodărie-atelier de fierar-rotar, Mănești, județul Dâmbovița (112)	280
- Atelier de clopotar și fierărie, Poiana Teiului, județul Neamț (113)	281
- Gospodărie-atelier de fierar, Călinești, județul Maramureș (111)	282

#### **Grupa C. Prelucrarea argilei**

- Gospodărie-atelier de olar, Marginea, județul Suceava (116)	283
- Gospodărie-atelier de olar, Săcel, județul Maramureș (117)	285
- Gospodărie-atelier de olar, Oboga, județul Olt (120)	287
- Biserică de lemn <i>Pogorârea Sfântului Duh</i> , Dretea, județul Cluj (79 G)	289
- Gospodărie-atelier de olar, Horezu, județul Vâlcea (120 A)	293
- Casă-atelier de olar, Horezu, județul Vâlcea (120 B)	295
- Troiță, Bunești, județul Vâlcea (79 J)	297
- Gospodărie-atelier de olar, Sasca-Română, județul Caraș-Severin (118)	298
- Gospodărie-atelier de olar, Corund, județul Harghita (121)	300
- Casă-atelier de olar, Saschiz, județul Mureș (119)	302
- Gospodărie-atelier de olar, Obârșă, județul Hunedoara (123)	304
- Duplex gospodărie de olar. Găleșoia, județul Gorj	306
Casa bătrânească (120 C).	307
Casa nouă (120 D),	308

#### **Grupa D. Prelucrarea minereului și a pietrei**

- Gospodărie-atelier de prelucrare a chihlimbarului, Colți, județul Buzău (105)	310
- Gospodărie-atelier de prelucrare a pietrei, Cupșeni, județul Maramureș (104)	312
- Gospodărie de miner marmurar, Alun, județul Hunedoara (108 A)	314
- Fântână cu hecnă, Dumbrăvești, județul Prahova (73 D)	316

### **PROCESE ȘI PROCEDEE PENTRU PRELUCRARE A PIEILOR ȘI FIBRELOR ANIMALE ȘI VEGETALE PENTRU ÎMBRĂCĂMINTE ȘI OBIECTE DE UZ UTILITAR-GOSPODĂRESC**

320

#### **Grupa A. Industria casnică**

- Gospodărie-atelier de cojocar-curelar, Săliște, județul Sibiu (124)	326
- Troiță din lemn, Sibiel, județul Sibiu (124 A)	328
- Gospodărie-atelier de prelucrare a straielor vâltorite și date la dârstă, Tilișca, județul Sibiu (128 A)	330
- Gospodărie de țesător de straie vâltorite, Săpânța, județul Maramureș 141A	332
- Gospodărie pastorală cu atelier de prelucrare a lânii, Poiana Sibiului, județul Sibiu (128)	334
- Gospodărie-atelier pentru prelucrarea părului de capră, Musculești-Petrești, județul Gorj (129)	337
- Gospodărie-atelier pentru prelucrarea borangicului, Croici-Mătășari, județul Gorj (130)	339
- Gospodărie de prelucrare a inului și a cânepii, Lisa, județul Brașov (144)	341
- Gospodărie-atelier pentru prelucrarea cânepii și de funărit, Săsăuș, județul Sibiu (143)	344

<b>Grupa B. Industrii textile hidraulice</b>	346
- Piuă cu baterie verticală și vâltoare, Rod, județul Sibiu (132)	348
- Complex de industrii textile, Gura Râului, județul Sibiu (139 A)	351
- Moară cu piuă (dube), Fânațe, județul Bihor (133)	
- Piuă hidraulică cu baterie orizontală și vâltoare, Prigor, județul Caraș-Severin (134)	353 355
- Dârstă cu coș mixt și cu vâltoare, Moeciu de Sus, județul Brașov (138)	357
- Dârstă cu două valuri și cu două vâltori, Nistorești, județul Vrancea (139)	
- Piuă cu baterie orizontală și vâltoare (admisie prin butoni), Sichevița, județul Caraș-Severin (136)	359 361
- Troiță ( <i>Crucea din Capul Satului de Jos</i> ), Rășinari, județul Sibiu (79 I)	
<b>Grupa C. Complexe de industrii hidraulice</b>	363
- Complex de industrii textile (piuă, dârstă, vâltoare), Rucăr, județul Argeș (140)	365
- Complex de industrii populare, Polovragi, județul Gorj (140 A)	
	368
<b>ETNO TEHNO PARC</b>	370
- Poartă monumentală, Vadu Izei, județul Maramureș (79 C)	371
- Casă cu șatră, Bârsana, județul Maramureș (79 B)	372
- Etno Tehno Parc	375
- Termeni speciali în legătură cu tehnica populară	
	375
<b>PATRIMONIUL CULTURAL IMATERIAL</b>	
	380
- " <i>Tezaure umane vii</i> "	385
- Asociația Creatorilor Populari din România	387
- Galeriile de Artă Populară	388
- Târgul Creatorilor Populari din România	390
- Olimpiada Națională "Meșteșuguri Artistice Tradiționale"	392
- Festivalul Național al Tradițiilor Populare	
- Simpozionul Internațional "Cultură-Tradiție-Toleranță". Dialog multicultural prin cunoașterea tradițiilor culturale ale popoarelor lumii	395 396
- Academia Artelor Tradiționale din România	398
- Expoziția " <i>Tezaure umane vii</i> "	
- Centrul European pentru Promovarea Tradițiilor prin Valorile Patrimoniului Cultural Imaterial	401 406
- Festivalul Național al Datinilor și Obiceiurilor	
- Argument pentru un Program național - " <i>Tezaure umane vii</i> " - de salvagardare a patrimoniului cultural imaterial	410
<b>PATRIMONIUL CULTURAL ARTISTIC</b>	417
- Galeria modernă de sculpturi monumentale	418
- Bibliografie	432
- Harta de proveniență a monumentelor	444
- Anexe	445