

Transportul tradițional prin târâre în Țara Oltului

Valerie DELEANU*

In circumstances of Țara Oltului, traditional means of transportation used also the dragging on ground of the resources needed in homestead on short distances in difficult conditions mainly for wood materials brought from the forest and rarely for transporting hay. Both man and animal power (oxes, horses) were and especially during the agricultural activities was used to move the plough in the field an archaic device attached to the plough's wheel known as „cobilă”. These systems were used until the late XXth century and, sporadically, forwards.

Keywords: Țara Oltului, transport, dragging transport, shaft, yoke

Cuvinte cheie: Țara Oltului, transport, târâș, tânjală, cobilă

01. Din punct de vedere al transporturilor populare Țara Oltului are particularitățile sale. Străbătută de Olt, cu relief în trepte, începând de la câmpia piemontană netedă, plină de așezări aliniată pe 2-5 șiruri de sate, înconjurate de terenuri arabile, fânețe, pășuni și pădure. La sud de „șesul oltean” se întinde o regiune de dealuri piemontane care fac trecere la munte, în care golul alpin este utilizat pastoral, dar mai greu accesibil pentru a se ajunge la el, doar pe văi și pe cursurile râurilor. Munții Făgărașului reprezintă limita de sud a zonei, iar spre est Munții Perșani. Între aceste două zone muntoase deosebirea sunt mari, abruptul făgărășean îngreunând circulația în timp ce munții Perșani sunt ușor accesibili, iar locuitorii nici nu îi consideră munți, ci dealuri.

02. Cu mici excepții fiecare așezare din zonă are hotare care încep la Olt și continuă până pe creasta munților, funcțiile agricole fiind și ele organizate pe fâșii bine delimitate din punct de vedere natural și antropic.

03. Dincolo de Olt se află partea de sud a altei zone – Hârțibaciu (Târnavă) – podiș deluros (600 m) cu înălțimi relativ scunde, destul de ușor accesibile pentru vehicule și pentru transportul resurselor hotarului în gospodăria țărănească.

04. Principalul scop al transporturilor tradiționale din Țara Oltului era deplasarea resurselor din hotar în vatra satelor (în primul rând produsele agricole) recolta de nutreț, material de construcție, lemn pentru pregătirea hranei și căldură în perioada de iarnă. În condițiile Țării Oltului aceste resurse se puteau transporta ușor cu vehicule cu roți sau tălpi, în condiții de șes, dat și spre pădure și munte pe firul văilor și râurilor. În Munții Făgărașului accesul era mai dificil ceea ce impunea ca transporturile să găsească alte forme de deplasare a poverii, mai ales când era vorba de transportul lemnului. Fânul, nefiind fânețe de munte în zonă, era mai lesne de transportat cu vehicule. Din acest punct de vedere transportul prin târâre a avut predominanță la pădure folosind atât forța umană, cât și animală, cel puțin până la locul unde resursa lemnoasă putea fi încărcată în vehicule cu roți. Există și o excepție, la muncile agricole propriu-zise, acolo unde din anumite motive locale, dar și generale, se folosea un sistem de târâre asociat cu deplasarea pe roți: la arat se folosea cobila, unul din procedeele arhaice păstrate aici.

05. Ca și în celelalte cazuri ale cercetării transporturilor populare în Țara Oltului și modalitățile transportului prin târâre se referă la situația din anii '70 ai secolului XX, când, în general, transporturile tradiționale, nu numai în Țara Oltului, au intrat în disoluție, transmițându-se în memoria colectivă.

1. Transportul materialului lemnos prin târâre folosind forța umană

1.1. Pădurile Țării Oltului formează o fâșie îngustă, dar continuă de la est la vest, la poalele Munților Făgăraș. În Perșani pădurea este discontinuă ca și „pe Ardeal” din cauza defrișărilor. Zona forestieră conține atât foioase (fag și amestec), cât și coniferele de deasupra acestora (molid, brad). Gospodăria țărănească avea nevoie de lemn de construcție și sezonier de lemn de foc, iar gospodăriile specializate în meșteșuguri de materie primă pentru produsele confecționate. În plus o mare cantitate de lemn de foc se vindea pe piețele orașelor Sibiu, Făgăraș, Brașov.

* cercetător, Complexul Național Muzeal ASTRA

1.2. Nu toate localitățile Țării Oltului au folosit în aceeași măsură transportul. Localitățile de „ogorani”, cu mai mic acces la munte sau lipsite de pădure, situate la distanță de acestea, foloseau mai puțin transportul lemnului spre deosebire de satele de „pădureni”. Ca metode de transport prin târâre pe distanțe mici de la locul de tăiere la locul de încărcare în vehicule în Țara Oltului s-au folosit:

- purtarea lemnului pe spatele omului, cu *croșnia* (sarcina), *berda* sau *subțioară*.
- cu „*traga de om*” prin târârea materialului lemnos pe măsura forței umane cu ajutorul legăturilor de funii sau lanțuri atârinate de umăr și trase pe sol, la vale (pe plai) sau în sat, cantități suportabile la tracțiune umană (4-5 trunchiuri subțiri de copac): Turnu Roșu, Viștea de Sus, Drăguș, Lisa, Poiana Mărului.
- cu „*cârcee*” legate la funii sau lanț pentru lemne mai mari trase la sol (cârceele având zale și pene bătute în lemn) uneori folosind și „*vârtejul*” (dispozitiv ce separa rostogolirea trunchiurilor tăiate de tânjală).
- cu „*trăsură de om*”: pe un pat de jepi „*faci trăsură*” de lemne, 10-15 tulpini subțiri de jepi legate cu funie sau lanț alcătuiind un suport de târâre pe care se punea povara lemnoasă atâta cât putea fi trasă de un om: Sebeșul de Jos, Sebeșu de Sus unde se numea și „*trăsură cu lanț*” sau „*faci trăsură*”.
- târâș cu „*cracul*”: lemne așezate pe o cracă tăiată în formă de Y: Scorei.

2. Târâșul fânului folosind forța umană

Acest procedeu era mai puțin folosit decât în cazul târâri materialului lemnos deoarece transportul fânului se putea face în primul rând cu vehicule aflate la dispoziție. Printre procedee pot fi amintite:

- transportul târâș cu furca pe distanțe mici, de obicei deasupra solului și rare ori câte o căpiță 1-2 oameni împingând-o până la locul de încărcare. Acest lucru se petrecea mai ales „pe Ardeal”: Glâmboaca, Feldioara, dar și pe Țara Oltului (Cârțișoara, Drăguș, Dejani), căpița fiind fixată adeseori prin legare cu *hurduzăul* (funia).
- transport suspendat pe prăjini („*cu parul*”), căpița fiind fixată pe două prăjini purtată de 2 oameni („*dusă pe rude*”, „*duse pe trăgi*”): Veneția de Jos, Sâmbăta de Jos, Sâmbăta de Sus, „*la cosit în poieni*”.
- transport cu „*târșul*” – un suport din gemănare de lemne sau tufă pe care fânul era prins cu funie sau lanț, tras de o persoană și împinsă cu furca de altă persoană, deasemenea pe distanțe scurte (Turnu Roșu, Cârțișoara, Drăguș: „*tragă*”, Șercăița: „*cu târâșul*”, Cuciuța, Comana de Sus: „*cu tufa*”, Poiana Mărului: „*târșar*”).

3. Transportul lemnelor folosind forța animală

3.1. Transportul târât cu boii (bivoli)

Principala problemă a transportului târât, folosind forța animală consta, nu atât în cantitatea și greutatea poverii, cât asigurarea stabilității acestuia pe pârtia de deplasare. Din cauza aceasta articulația dintre animalul de tracțiune și povară trebuia rezolvată prin asigurarea unui element care să separe deplasarea liniară a animalului de deplasarea autonomă, adeseori rostogolită a poverii („*vârtejul*”).

Forma cea mai simplă a transportului prin târâre era legătura directă cu funie sau lanț, cu sau fără „*cârcee*”, a poverii lemnoase, acolo unde locurile erau greu accesibile pentru tânjală. Se puteau duce în acest fel 1-3 trunchiuri pe distanțe de câteva sute de metrii (Sebeșu de Sus, Avrig „*la loc rău*”, Arpașu de Jos, Noul Român „*unde nu-s dealuri mari*”, Bradu, Săcădate, Porumbacu de Sus, Luța, Lupșa, Glâmboaca.

Transportul materialului lemnos folosind tânjala legată de jugul celor doi boi (bivoli). Rostul acestui dispozitiv care distanța animalul de povară și îl lega în același timp de ea, era să asigure o lungime favorabilă transportului între picioarele vitelor și povară. Tânjala se folosea pe porțiuni mai lungi, pe poteci mai largi, dar și pe plaiuri înguste, pe pantă, procedeul folosirii tânjalei putea fi realizat cu „*ciofling*” („*cârcee*”) sau fără, prin legătură directă între tânjală și povară, cu lanțul (mai ales „*pe Ardeal*”).

3.1.1. Tânjala

Aceasta este principalul mijloc de tracțiune prin târâre cu ajutorul animalelor ea fiind de fapt un

par de lemn asemănător oiștei sau proțapului de la care, cu o structură cât mai rectilinie, având un orificiu în capătul de prindere al poverii și un *hobot* (*cătușă*) de prindere la jug. Tânelile erau folosite și în cazul aratului, grăpatului, dar și la târârea lemnului pe sol, la pădure, de la locul de exploatare până la car sau teleagă, într-un drum sau 2-3 drumuri dus-întors în raport cu cantitatea folosită în transport.

Terminologia operațiunii: târâțul pe tânjală era denumit în Țara Oltului: „cu târâșul” (Racovița, Avrig, Sebeșu de Sus, Porumbacu de Sus, Arpașu de Sus, Grid, Bradu, Săcădate, Glâmbocă, Colun), „trasul lemnului” (Poienița), „dus cu traga” (Scorei, Cârța, Cârțișoara), „cu traga de vite” (Cârțișoara), „târâșul cu traga” (Arpașu de Jos), „duci o tragă de lemne” (Scorei), „duse cu târșul” (Recea).

În Țara Oltului s-au folosit următoarele tipuri de tânjală, după forma acesteia:

1. tânjala dreaptă (fără „cioc”) numită simplu *tânjală* (Cârțișoara, Porumbacu de Sus, Scorei, Avrig, Săcădate), *tânjală dreaptă* (Scorei), *tânjală tragă* (Scorei, Colun), *tânjală de vite* (Cârțișoara), *tragă* (Drăguș, Viștea de Sus, Ludișor, Dridif, Voila „la munte”, Voivodeni „la Poiana Mărului”), *tânjală de vite* (Ucea de Jos, Ucea de Sus, Viștea de Sus, Drăguș, Gura Văii, Sâmbăta de Sus), *tânjală de vaci* (Cincșor), *tânjală cu lanț* (Lupșa, Comana de Jos), *tânjală de boi* (Ucea de Sus, Lisa, Cincșor, Luța, Dejani).

2. tânjală cu cioc („cioc” fiind denumită întorsătura verticală de la capătul tânjalei pentru asigurarea legăturii prin lanț sau funie la lemnul târât). Termenul sub care era cunoscută această tânjală era *tânjală cu cioc* (Porumbacu de Sus, Arpașul de Sus, Scorei, Cârțișoara) sau *tragă fixă* (Cârțișoara „un lemn strâmb cu cioc” adeseori „ciocul” era o tânjală cu o parte din rădăcina tăiată la anumite distanțe (Scorei); o asemenea tânjală se puteau trage în același timp 3-4 lemne.

3. tânjală cu ic (*peană*) care avea la capătul inferior o crăpătură prin care se fixează în poziție verticală un ic de lemn denumit popular *peană* și care înlocuiește „ciocul”.

4. tânjală cu scoabă: în locul ciocului este atașată o bentă de metal de care se prinde cârceele.

În acest fel sistemul de transport prin târâre cu tânjeala se realizează printr-un sistem complex și dinamic: animalul de tracțiune – jug – tânjeală – „pene” (cârcee) – povară.

Cea mai importantă piesă din această structură de transport o reprezintă *cârceele*, piesa de articulație dintre tânjală și povară.

Terminologia: *peană* (Porumbacu de Sus, Sebeșu de Sus, Scorei, Ucea de Jos „bătute cu securea”, Colun); *pană* (Turnu Roșu, Racovița, Cârța, Râușor, Poinița „la munte”, Comana de Jos, Comana de Sus); *pană cu vârtej* (Săsciori, Veneția de Jos, Sărata, Racovița, Porumbacu de Sus, Porumbacu de Jos); sinonim: *lanț* (Drăguș, Recea, Cuciulata, Lupșa); *lanț cu vârtej* (Berivoi), *lanț cu limbghi* (Arpașu de Jos „prins la cioc”), *lanț cu ochi* (Toderița), *lanț cu peană* (Vad), *lanț cu pene* (Berivoi, Șercăița); diminutiv: *lănțuș* (Corbi); sinonime: *cârcee* (Avrig, Părău, Bradu), *broscani* (Lisa), *cergău* (Perșani), potâng (Cârța), *ciofling* (Vad), variantă *ciocling* (Arpașu de Sus). Menționăm că termenul de „penă” se referă atât la întregul dispozitiv de articulare, cât și special la o componentă a sa, icul, denumit în zonă „pană” sau „peană”.

Cârceele („penele”) sunt de două feluri:

- „peana mare” folosită la lemnele groase și care e la rândul ei de două feluri: *peana simplă* (Scorei) alcătuită din ochi, vârtej, zale (lanț) și „peană” (ic); „peana dublă” alcătuită din ochi, vârtej, zale cu 2-3 pene (Scorei);

- „peana mică” folosită la lemne subțiri alcătuită din zală, vârtej, ochi cu cârlig, 2-5 zale (lanțuri) cu „pene” (ciocuri) mici (Turnu Roșu).

În întregul lor „cârceele” sunt alcătuite din:

- ochiul de prindere la tânjală având următoarea terminologie: *ochi* (Turnu Roșu, Sebeșu de Jos, Sebeșu de Sus, Scorei, Arpașu de Sus, Recea, Viștea de Sus), *ochi de la cârcee* (Racovița, Avrig), *ochi mare* (Porumbacu de Sus), *ochi la potâng* (Cârța), *ochi la peană* (Ucea de Jos); variantă *oichi* (Mărgineni, Poiana Mărului), *oichi la tânjeală* (Iași); sinonime: *verigă* (Colun, Voila, Dejani, Râușor, Voivodeni, Cincșor, Galați), *babă* (Scorei), *zală* (Hurez, Ucea de Sus, Ludișor), *zală în capu tânjelei* (Ludișor), *bride* (Gura Văii).

- zale de lanț: *zală* (Avrig, Porumbacu de Sus, Ucea de Jos, Râușor), *zală mare* (Racovița), *zală largă* (Ludișor), *zale cu oichi* (Ucea de Jos); sinonime: *ochi* (Turnu Roșu, Sebeșu de Jos), *lanț* (Luța, Ludișor, Berivoi, Sebeș, Șercaia, Vad, Părău, Comana de Sus, Ucea de Sus, Voila, Breaza, Luța, Dridif),

lanț cu bride (Gura Văii), *lanț cu oichi* (Mândra); diminutiv: *lănțuș* (Corbi); sinonim: *verigă* (Toderița), *hier* (Iași).

- vârtejul: *vârtej* (Colun, Scorei, Cârțișoara, Arpașu de Jos, Arpașu de Sus, Dridif, Ludișor, Gura Văii, Săsciori, Iași, Berivoi, Mândra, Ucea de Jos, Viștea de Sus, Noul Român, Lisa, Hălmeag, Toderița, Șercaia, Poiana Mărului, Veneția de Jos), *vârtej cu cârlig* (Turnu Roșu), *vârtej cu căpățână* (Racovița), *vârtej de sucit* (Cârța), *vârtej la peană* (Gura Văii), *vârtigoi* (Pojorta); sinonime: *bute* (Porumbacu de Jos, Breaza, Galați), *bold* (Hurez, Ludișor, Drăguș), *ochi* (Lisa), *ochi de sucea* (Recea), *ochi cu vârtej* (Recea, Dejani), *cârcee* (Părău), *fier cu gaură* (Mărgineni), *hier cu vârtej* (Iași), *zală găurită cu cârlig* (Râușor), *belciug de învărtit* (Avrig).

- al doilea lanț, în continuare, denumit ca și primul.

- „penele” (icuri) care se bat în trunchiurile de lemn: în general denumite *pană* sau *peană*, *peană de târâș* (Berivoi), *peană crestată* (Dridif), *pene de belciug* (Hălmeag), *pene de fier* (Poiana Mărului, Râușor, Cincșor, Voila, Gura Văii); diminutiv: *penițe* (Avrig); sinonime: *limbă* (Ucea de Sus), *limbghi* (Arpașu de Jos), *scoabă* (Pojorta).

3.2. Transport târât folosind cai

Procedeul este mai nou, răspândit în secolul XX sub influența muncitorilor sezonieri din Maramureș și Munții Apuseni folosit la exploatarea forestieră din zonă.

3.2.1. În Țara Oltului se folosea și anterior, mai rar, târâțul materialului lemnos tăiat, folosind un singur cal, fără tânjală pentru că aceasta era mai greu de prins de hamul cailor prin intermediul șleurilor, de aceea în cazul folosirii unui singur cal la tracțiune se utiliza legătura cu lanț direct la crucea șleurilor sau: cu *strâmbătură* (lemn strâmb de care se prindeau penele – icurile – iar capetele strâmbăturii legate la șleuri (legături), calul având *gură de ham* și nu *ham întreg*. Se mai folosea și o „cruce” specială de pădure prinsă de șleuri.

3.2.2. Folosirea a doi cai pentru trasul tânjalei a fost posibilă tot prin preluarea procedeelor introdus de muncitorii forestieri din Maramureș care aduceau și „jugul de cai”, din metal. Tânjalele erau aceleași cu cele de boi menționate mai sus, doar că li se spunea *tânjală de cai*.

O tânjală aparte introdusă tot de maramureșeni era așa-zisa *tânjală cu cruce* (Veneția de Jos), *tânjală cu feleharț* (Grid, Părău, Poiana Mărului), *tânjală cu jug* (Recea), *tânjală cu crucioi* (Sâmbăta de Sus, Porumbacu de Jos), *trăguliță cu cruce* (Arpașu de Jos), *crucioi* (Sâmbăta de Jos).

Această cruce plasată pe tânjală era de două feluri:

- fixă (mai veche), ce avea prinsă de tânjală, la care inconvenientul era că nu arăta care dintre cai trage mai tare și care mai încet silindu-i să se regleze unul pe celălalt. Unul din ei obosea.

- mobilă, la care crucea se mișca printr-o articulație amplasată la tânjală și având două cruci mici pentru șleuri, cruce care se mișca în funcție de puterea fiecărui cal, în așa fel încât unul îl ajuta pe celălalt, iar deplasarea era mai ușoară. Acest tip de cruce mobilă se mai numea și *șperbac* și era de fapt un fier gros având la capete crucile mici prinse de șleurile jugului de cai. Aceste tânjale pentru doi cai au fost observate la Porumbacu de Sus, toate într-o singură gospodărie, la Vasile Căpățână, dar ele s-au răspândit și în alte localități de sub Munții Făgărașului în cea de a doua jumătate a secolului XX.

3.3. Transportul târâș al fânului cu forța animală

În Țara Oltului din cauza condițiilor morfo-geografice transportul târâș al fânului nu era o problemă deosebită. Rareori se folosea transportul fânului cu doi boi înjuțați, și aceasta era considerat o posibilitate la care s-a renunțat de mult, oricum însă cu o generație înaintea celei din anii '70 și asta doar în unele localități, mai mult dincolo de Olt, „pe Ardeal”, în condițiile reliefului său deluros.

Folosirea cailor la transportul prin târâre a fânului a fost și mai rară în Țara Oltului, dar se putea realiza cu 1-2 cai, singurul loc în care a fost menționată mai mult era la Cârța, care avea hotar și peste Olt, la *Leurda*, unde locuitorii mai trăgeau câte o căpiță întregă pe coastă legată cu hurduzău de crucea cailor până la Olt, unde putea fi încărcat în car. Același sistem se folosea și la Poiana Mărului.

3.4. Sisteme mixte de tracțiune prin târâre – rulare (alunecare)

Destul de răspândit, mai ales înainte de 1950 era transportul lemnului din pădure prin sisteme

mixte de târâre, rulare sau alunecare:

- târâș + rulare: utilizarea dricului (telegii) dinainte a carului cu lemne așezate cu un capăt pe roți și celălalt capăt târât la sol.

- săniile (*cochirle* sau *cioclauă*): Turnu Roșu, Sebeșu de Jos, Sebeșu de Sus, săniile scurte (*cătărgi* sau *cioclauă* în restul Țării Oltului), trunchiurile de lemn prinse de acestea la un capăt, târât tot la sol la celălalt capăt.

4. Cobila

Acest sistem care, atașat la rotilă, putea transporta târâș plugul din gospodărie până la locul de arat s-a folosit în trecut în toate satele zonei, el supraviețuind în anii când s-a făcut cercetarea, și constatat vizual la Porumbacu de Sus, în Țara Oltului, și Rucăr, „pe Ardeal”.

4.1. Terminologie: *cobilă* (Porumbacu de Sus, Scorei, Drăguș, Dridif, Recea, Berivoi, Șinca Veche, Ohaba, Perșani, Poiana Mărului, Părău, Veneția de Sus, Cuciulata, Glâmboaca, Rucăr), plural *cobile* (Turnu Roșu, Sebeșu de Jos, Sebeșu de Sus, Avrig, Porumbacu de Jos, Cârța, Cârțișoara, Săsciori, Săvăstreni, Iași, Ileni, Sâmbăta de Jos, Sâmbăta de Sus, Șercaia, Șercăița, Veneția de Jos, Comana de Sus, Corbi, Ucea de Jos, Ucea de Sus, Gura Văii, Râușor, Lupșa, Bradu, Săcădate); variante: *coghilă*, *coghile* (Racovița, Gura Văii, Râușor, Glâmboaca, Colun, Noul Român), *covghile* (Râușor), *cobghile* (Arpașu de Jos, Viștea de Jos, Sâmbăta de Jos, Hurez, Mândra, Comana de Jos, Lupșa, Beclean); diminutive: *cobilucă* (Săvăstreni), *cobilițe* (Turnu Roșu), „o capră” (Breaza), termen necunoscut la Copăcel și Toderița mijloc de transport necunoscut la Voivodeni și Șinca Veche; maghiar: *kabila* (Hălmeag) și săsește: *dă șliff* (Bradu).

4.2. Structură

Cobila este un dispozitiv alcătuit din două lemne („lemne de cobilă” – Veneția de Sus) prinse cu un cui sau șurub la o mică distanță de capătul superior, sub un unghi care la bază, la capătul inferior, era de 1 până la 1,5 m. Unghiul era ales în funcție de poziția comodă a plugului așezat pe ele. Lungimea acestor lemne era de 1,8 până la 8 m, deși „nu conta lungimea, ci cum era tras mai bine de roțile” (Perșani). Pe unul dintre brațe se bătea un cui de metal sau șurub pentru sprijinirea cormanei plugului pentru ca aceasta să nu alunece în deplasare. Adeseori, acolo unde se sprijinea grindeiul se făcea o gaură sau o dăltuitură (numit *șliț* la Glâmboaca). Prinderea celor două lemne trebuia să fie rigidă pentru ca ele să nu se desfacă în deplasare. Uneori capătul de jos al acestora era fixat cu un al treilea lemn de legătură (Cârța, Corbi). Materialul din care se făceau cobilele trebuia să fie un lemn tare (fag, carpen, mesteacăn), în așa fel încât să reziste cât mai mult la târâre.

4.3. Utilizare

Cobilele se foloseau doar la transportul plugului la locul de arat pentru a nu fi transportat în căruță sau în telegă. Trebuia să știe gospodarul „să încobileze” plugul (răsturnat pe o coastă și sprijinit cu capul la rotilă, rezemat de cuiul vertical). Cobila era atașată la rotilă și aceasta prinsă în urma carului. Cobilele erau avantajoase mai ales la plugurile „rigăle” după numele fabricii care le producea. Deplasarea se făcea până la locul de arătură, târâș, dar în sistem mixt, cobila fiind rezemată de rotilă. În unele localități se considera că pe cobila cu plug se putea pune și grapa (Turnu Roșu, Arpașu de Sus, Hârșeni, Șinca Veche, Colun, Hălmeag). În alte localități se aprecia dimpotrivă că grapa nu poate sta pe cobilă, în timp ce la Avrig se asigură că „poți să stai și tu pe ele”. Se putea pune peste plug în deplasare chiar și un străjăc cu 50 kg de fân (Porumbacu de Jos), o beardă de fân (Noul Român), sau un sac cu otavă (Șinca Veche). Ajuns la locul de arat plugul „se descobila”, se scotea de pe cobilă, se folosea la arat, iar la întoarcerea acasă, plugul se încobila la loc. Cobilele se foloseau și la aratul în ogor în timpul verii (Săvăstreni, Rucăr). Nu în toate localitățile oamenii își aminteau totuși de cobile și considerau că se folosea mai mult în alte localități (Dridif, Gura Văii, Săsciori, Poiana Mărului unde se spunea că era folosită „doar la câmp”.

4.4. Avantajele utilizării cobilei

Cu toate că dispozitivul era în curs de dispariție, datorită modernizării lucrărilor agricole, mulți din locuitorii Țării Oltului considerau cobila ca având avantajul în utilizare: „să nu duci plugul în car”

(Sebeșu de Sus, Racovița, Avrig, Porumbacu de Jos, Scorei, Săcădate, Săvăstreni), „era mai ușor pentru vite” (Scorei), „bună la dealuri, la ploii, la timp rău” (Perșani), „te foloseai când se grăbea omul” (Grid), „în apropiere de sat era bună de folosit, o lăsați în câmp, mai veneai acasă la amiază, de dat apă la vite, apoi mergeai iar la câmp, nu mai știau tinerii ce bună era” (Rucăr). Circula chiar o întâmplare cu haz: *la noi un om s-o dus odată cu coghilele la arat le-o lăsat la capu locului și până o arat o trecut ciuda și i-o stricat coghila; când să vină acasă nu a mai știut să o facă, o pus plugul în car și o venit cu ele pe umăr* (Avrig, exemplul dat era considerat ca lipsă elementară de cunoștințe pentru un om, să nu știi să confecționezi cobila atunci când era vorba de arat).

4.5. Frecvența de folosire

Folosirea cobilelor era variabilă în ani '70, de la sat la sat:

- „avea toată lumea” (Avrig, Bradu), „pe vremuri folosea majoritatea (Săcădate), „toată lumea o folosea” (Glâmbocă) „o foloseau toți” (Porumbacu de Jos), „mulți, la timp rău” (Noul Român, Lupșa), „toți cei care aveau locuri aproape de sat” (Sâmbăta de Sus).

- „aproape toată lumea” (Racovița), „nu era lucru mare, aproape toți” (Șinca Veche), „nu toți, dar aproape” (Rucăr).

- „nu mulți” (Sebeșu de Jos), „nu o foloseau toți” (Colun), „câte unii” (Cârțișoara), care nu avea căroaie” (Viștea de Jos).

- „mai avea un singur om de când eram copil îmi aduc aminte că o lua la fugă vitele de streche cu cobila după ele” (Pojorta), „doar oamenii săraci” (Porumbacu de Sus).

- rar (Arpașu de Jos, Beclean, Hurez, Cuciulata).

4.6. Dispariția cobilelor

Renunțarea la cobile s-a produs treptat:

- „de când eram copil” (Iași), „de când eram băiat” (Sebeș).

- „de 80 de ani” (Pojorta), „de 70-80 de ani” (Drăguș), „de 60-70 de ani” (Turnu Roșu), „de 60 de ani” (Recea, Perșani), „de 30-40 de ani” (Viștea de Sus).

- „demult” (Feldioara, Săvăstreni), „dinainte de primul război” (Hălmeag, Breaza, Râușor) „dinainte de război” (Șona), „1937” (Turnu Roșu).

- „de la război” (Arpașu de Sus), „după război” (Sâmbăta de Sus, Beclean).

- „dinainte de CAP” (Ileni, Arpașu de Jos, Mândra).

- „de la regim” (Poienița, Lupșa).

- „de la CAP” (Racovița, Avrig, Porumbacu de Jos, Porumbacu de Sus, Bradu, Sărata, Colun, Cârțișoara, Cârța, Șercăița, Vad, Șinca Veche, Veneția de Jos, Părău, Comana de Jos, Cuciulata).

- „de câți ani, Dumnezeu știe” (Cârțișoara).

Printre cauzele dispariției lor principală era considerată interdicția folosirii lor deoarece cobilele stricau drumurile, mai ales pe asfalt, amenzi date legislația restrictivă de circulație (Avrig, Drăguș, Racovița Cârțișoara, Porumbacu de Jos, Sebeș, Mărgineni, Porumbacu de Sus, Ileni, Hălmeag, Noul Român).

Alte cauze:

- „cobilele se toceau repede și se stricau” (Avrig).

- cobilele au ieșit din uz și din obișnuință la nivelul general al zonei până la sfârșitul secolului XX, dar sunt semnale de folosire spontană și după anul 2000.

LISTA LOCALITĂȚILOR ȘI A INFORMATOILOR

Arpașu de Jos: Isac Vasile, agr., 70 ani, nr. 188, Bârsan Vasile, agr., 84 ani, nr. 88, rotar (1978); *Arpașu de sus*: Marin Octavian, agr., 64 ani, nr. 30, Tiței Filimon, agr., rotar, 72 ani, nr. 287 (1978); *Avrig*: Bădilă Ion, agr., muncitor, 53 ani, str. Prundu Mare, nr. 5, David Dumitru, agr., 68 ani, str. 1 Mai, nr. 53, Mihăilă Gheorghe, agr., muncitor, 46 ani, str. Isvorului, nr. 1, Răduțiu Vasile, agr., 77 ani, str. Cioplea, nr. 18, Urzică Vasile, agr., 53 ani, str. Cioplea, nr. 23, Jugăreanu Ilie, agr., rotar, 77 ani, str. Cioplea, nr. 17 (1977); *Beclean*: Boita Ion, agr., 70 ani, nr. 122, Cozma Ion, agr., 74 ani, nr. 175 (1979); *Berivoi*: Bărtuș

Petru, agr., fierar, 65 ani, nr. 288, Fratu Ion, agr., rotar, 57 ani, Socol Ion, agr., 90 ani, nr. 237 (1979); *Bradul*: Dancu Ștefan, agr., rotar, 86 ani, nr. 267, Ursu Ieronim, agr., 74 ani, nr. 363 (1977); *Bucium*: Ghircoiaș Ilie, agr., rotar, 72 ani, nr. 24, Ghircoiaș Vichente, agr., fierar, 65 ani, nr. 19 (1976); *Breaza*: Balea Gheorghe (Boier), agr., rotar, 70 ani, nr. 213 (1978); *Cârța*: Matei Emilian, agr., 65 ani, nr. 14 (1978); *Cârțișoara*: Blendea Nicolae, agr. 69 ani, nr. 451, Tarcea Romul, agr., 70 ani, nr. 238, Tutor Gheorghe, agr., 75 ani, nr. 538 (1976); *Cincșor*: Vasile Braniște, agr., 71 ani, nr. 183; *Colun*: Teofil Serafin, agr., 67 ani, nr. 136 (1977); *Comana de Jos*: Butum Constantin, agr., 87 ani, nr. 145, Costea Gheorghe, agr., rotar, 83 ani, nr. 252 (1980); *Comana de Sus*: Comșa Iosif, agr., fierar, 73 ani, nr. 60 (1980); *Copăcel*: Babeș Isidor, agr., rotar, 74 ani, nr. 116 (1979); *Corbi*: Opriș Galaction, agr., 83 ani, nr. 93, Cândea Filaret, agr., 79 ani, nr. 31 (1978); *Cuciulata*: Crihălmean Ion, agr., 78 ani, nr. 237 (1982); *Dejani*: Nemeș Gheorghe, agr., 73 ani, nr. 140; Poparad Iancu, agr., muncitor, 31 ani, nr. 45 (1978); *Drăguș*: Codru Iacob, agr., 81 ani, nr. 13, Rogozea Gheorghe, agr., nr. 64 (1977); *Dridif*: Cișmaș Gheorghe, agr., 86 ani, nr. 2, Streza Gheorghe, agr., 77 ani, nr. 86 (1978); *Feldioara*: Boier Gheorghe, agr., 87 ani, nr. 11 (1978); *Glâmboaca*: Ciocan Ion, agr., rotar, 54 ani, nr. 71 (1977); *Grid*: Urdea Pătru, agr., 79 ani, nr. 44 (1980); *Gura Văii*: Ciocan Nicolae, agr., rotar, 57 ani, nr. 187, Lazea Victor, agr., 83 ani, nr. 177 (1978); *Hălmeag*: Cocă Gheorghe, agr., 73 ani, nr. 218 (1980); *Hârseni*: Bălan Ilarie, rotar, dogar, 73 ani, nr. 59 (1980); *Hurez*: Burtea Ilarie, agr., 74 ani, nr. 175, Sasu Nicolae, agr., muncitor, 65 ani, nr. 102 (1978); *Iași*: Pătrașcu Gheorghe, rotar, 72 ani, nr. 83, Dumitrașcu Nicolae, agr., 77 ani, nr. 30 (1978); *Ileni*: Blebea Dumitru, agr., 84 ani, nr. 25, Leancu Andrei, agr., 73 ani, nr. 128 (1980); *Lisa*: Popa Gheorghe, agr., 65 ani, nr. 355, Popa Traian, agr., fierar, 65 ani, nr. 299 (1978); *Ludișor*: Ludu Ion, fierar, 74 ani, nr. 65 (1978); *Lupșa*: Chitea Ion, agr., 84 ani, nr. 50 (1980); *Luța*: Ludu Lazăr, agr., 81 ani, nr. 5 (1979); *Mărgineni*: Judele Mihai, agr., 92 ani, nr. 100, Pandea Ion, agr., rotar, 75 ani, nr. 210 (1980); *Mândra*: Butum Victor, rotar, 65 ani, nr. 105, Oancea Gheorghe, agr., 67 ani, nr. 187 (1978); *Noul Român*: Cojocar Vasile, muncitor, nr. 203, Stanbeca Ion, rotar, agr., 65 ani, nr. 166, (1978); *Ohaba*: Moldovan Vichente, agr., 74 ani, nr. 17 (1976); *Olteț*: Pop Valeriu, agr., muncitor, 79 ani, nr. 186 (1977); *Părău*: Bontea Nicolae, agr., 70 ani, nr. 28, Oană Ion, agr., fierar, 72 ani, nr. 247 (1980); *Perșani*: Prăscău Gheorghe, agr., 73 ani, nr. 296, Armencu Ion, agr., 82 ani, nr. 112 (1979); *Poienița*: Banciu Laurian, agr., 72 ani, nr. 7 (1978); *Pojorta*: Ganea Alexandru, agr., 72 ani, nr. 89, Milea Gheorghe, agr., 64 ani, nr. 88 (1978); *Porumbacu de Jos*: Bărdaș Nicolae, rotar, agr., 78 ani, nr. 231, Haiduc Nicolae, agr., muncit., 54 ani, nr. 158 (1977); *Porumbacu de Sus*: Bunea Nicolae, agr., 70 ani, nr. 222 (1977); *Racovița*: Ignat Iosif, agr., 74 ani, nr. 453, Mordeșan Ion, fierar, 87 ani, nr. 480 (1977); *Recea*: Stroia Gheorghe, agr., muncitor, 76 ani, nr. 129, Vijoli Gheorghe, agr., muncitor, 44 ani, nr. 27 (1978); *Râușor*: Bărdaș Ilarie, agr., 93 ani, nr. 123, Roșca Toader, agr., 73 ani, nr. 48 (1977); *Rucăr*: Băluț Gheorghe, agr., 48 ani, nr. 45, Nicolară Ion, rotar, agr., 65 ani, nr. 166, Butea Ion, agr., 54 ani, nr. 84 (1977); *Săcădate*: Maxim Emilian, agr., 52 ani, nr. 302, Pavel Toma, agr., 63 ani, nr. 117 (1977); *Sărata*: Stănciulea Ion, agr., 55 ani, nr. 262 (1977); *Săsciori*: Motoc Dănilă, agr., 71 ani, nr. 21 (1978); *Săvăstreni*: Aldea Victor, agr., 73 ani, nr. 55, Lazea Valer, agr., 85 ani, nr. 48 (1978); *Scorei*: Bărdaș Toma, agr., 73 ani, nr. 15, Calefar Gheorghe, rotar, 66 ani, nr. 122, Gavrilă Nicolae, agr., 59 ani, nr. 312, Oancea Ion, agr., 52 ani, nr. 187, Streza Gheorghe, agr., nr. 242, Vulcan Ion, agr., nr. 320 (1976); *Sebeș*: Pop Valer, agr., 70 ani, nr. 81, Trifan Gheorghe, fierar, 52 ani, nr. 93 (1980); *Sebeșu de Jos*: Ionaș Ion, agr., 53 ani, nr. 123, Tâlvan Victor, agr., 55 ani, nr. 73 (1977); *Sebeșu de Sus*: Moraru Nicolae, agr., 73 ani, nr. 75, Savu Vasile, agr., muncitor, 55 ani, nr. 257 (1977); *Sâmbăta de Jos*: Achim Vasile, agr., 78 ani, nr. 34 (1978); *Sâmbăta de Sus*: Smădu Vasile, agr., 64 ani, nr. 296 (1978); *Șercaia*: Buneci Ion, agr., 80 ani, nr. 423, Maier Ion, agr., 76 ani, nr. 417 (1980); *Șercăița*: Debu Nicolae, agr., rotar, 69 ani, nr. 74 (1980); *Șinca Nouă*: Flucuș Gheorghe, agr., 87 ani, nr. 65, Uscoi Ilie, fierar, 57 ani, nr. 99 (1979); *Șinca Veche*: Bălan Aurel, agr., 76 ani, nr. 193, Moldovan Valer, fierar, 72 ani, nr. 86 (1976); *Șona*: Stângă Ion, fierar, 70 ani, nr. 83, Urdea Ion, agr., 80 ani, nr. 295 (1980); *Toderița*: Iercău Petre, fierar, 81 ani, nr. 81, Vlad Gheorghe, agr., 83 ani, nr. 45 (1979); *Turnu Roșu*: Mujat Iancu, agr., 79 ani, nr. 533 (1977); *Ucea de Jos*: Băcilă Nicolae, agr., tâmplar, 65 ani, nr. 73 (1978); *Ucea de Sus*: Muntean Vasile, agr., muncitor, 69 ani, nr. 25, Ghindea Emilian, agr., rotar, 77 ani, nr. 2 (1978); *Vad*: Băcilă Nicolae, agr., 87 ani, nr. 240, Albu Nicolae, agr., 83 ani, nr. 273, Poșta Gheorghe, agr., 83 ani, nr. 228 (1980); *Veneția de Jos*: Loățî Valeriu, fierar, 65 ani, nr. 192, Stoica Ion, agr., 75 ani, nr. 93 (1980); *Veneția de Sus*: Butum Constantin,

agr., 87 ani, nr. 145, Butum Ion, agr., 87 ani, nr. 53 (1980); *Viștea de Jos*: Borzea Gheorghe, agr., muncitor, 65 ani, nr. 126 (1977); *Viștea de Sus*: Sarsamă Sebastian, agr., 70 ani, nr. 42 (1978); *Voila*: Marcu Alexandru, agr., 82 ani, nr. 202, Streza Ion, agr., 84 ani, nr. 166 (1978); *Voivodeni*: Bica Aurel, agr., 83 ani, nr. 139 (1978).

Pentru comparare: *Poiana Mărului*: Titilincu Gheorghe, fierar, muncitor, 55 ani, nr. 158 (1978).

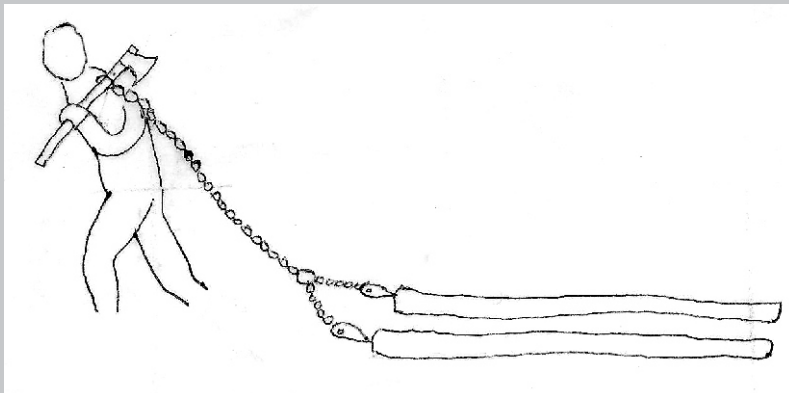

Chidu Nicolae (Turnu Roșu, nr. 462) trăgând prin sat, la 15 ianuarie 1978, două mici trunchiuri de arbore

Chidu Nicolae (Turnu Roșu, no. 462), dragging two small tree trunks on the 15th of January 1978

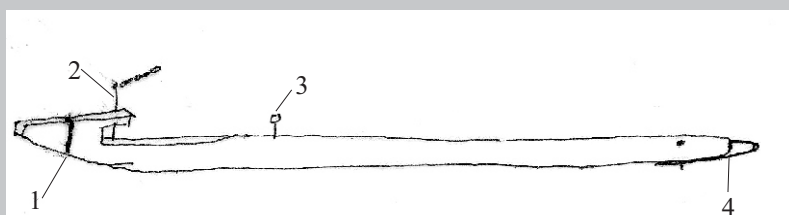

1 brățară de fier, 2 cui de jug, 3 cui pentru lanțul la vita mai slabă legată la jug, 4 veriga (zala) de la capul tânjeli

Tânjală, Avrig

Shaft, Avrig

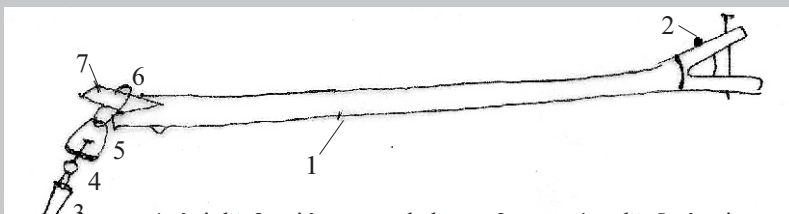

1 tânjală, 2 cui în peana de lemn, 3 peña, 4, zală, 5 vârtej, 6 ochi, 7 peană de lemn

Tânjală de pădure, tracțiune boi, Ucea de Jos

Forest shaft, Ucea de Jos

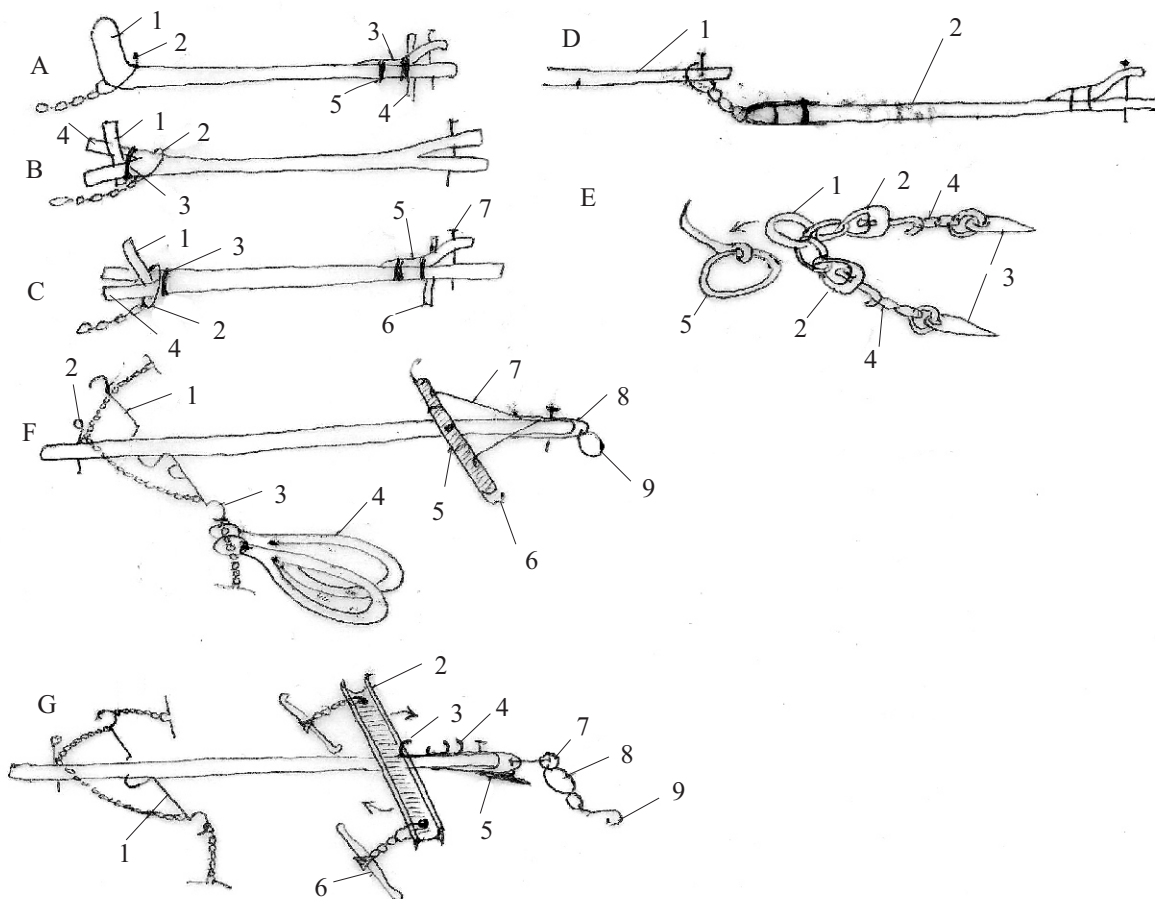

- A tânjălă cu cioc (tracțiune boi) 1 cioc în sus, 2 cui pentru prins pene, 3 hobot, 4 picior, 5 verigă de fier;
- B tânjălă cu pană de lemn (tracțiune boi): 1 pană de lemn, 2 ochi de pană, 3 verigă de fier, 4 craci (tăiați cu toporul);
- C tânjălă cu pană de lemn și hobot (tracțiune boi): 1-4 aceleași elemente ca la B, 5 hobot, 6 picior, 7 cui de jug;
- D tânjălă cu cărcei (tracțiune 2-4 boi, 2 cai): 1 proțap obișnuit, 2 tânjălă;
- E pană pentru prins lemnele: 1 ochi mare, 2 bute, 3 pene, 4 zale, 5 cârlig pentru tânjălă;
- F tânjălă de 2 cai (fixă): 1 jug de cai (din fier), 2 scoabă pentru opritorile hamului, 3 capul jugului, 4 gâtar de cai, 5 felehart (de fier), 6 cârlig pentru prins crucile, 7 străji, 8 fier pe tânjălă, 9 verigă pentru pană;
- G tânjălă de 2 cai (mobilă): 1 jug de cai, 2 șperbac (șină de fier), 3 cârlig trăgător, 4 cârlig pentru lanț, 5 fier de mers pe pământ, 6 cruce mică, 7 vârtej (bute), 8 verigă, 9 sclimpuș

Sisteme de tras lemne cu tracțiune animală, Vasile Căpățână, Porumbacu de Sus, nr. 516

Devices for dragging wood, driven by animals

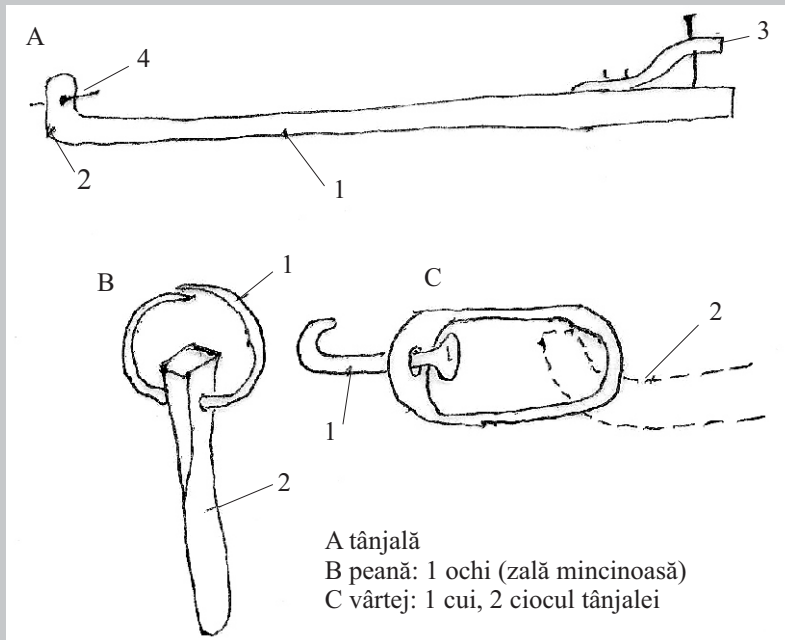

Tânjală, Cârțișoara

Shaft, Cârțișoara

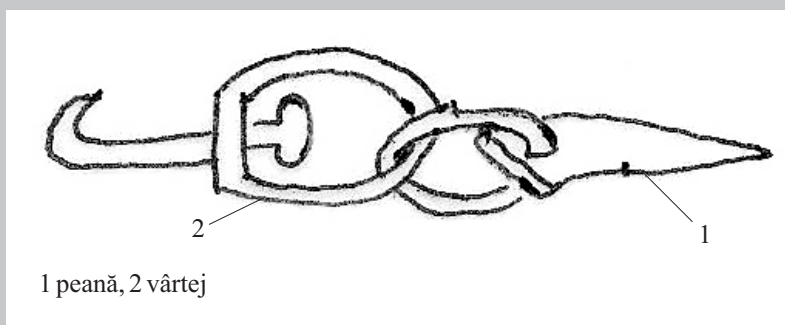

„Peană de târâș”, Berivoi

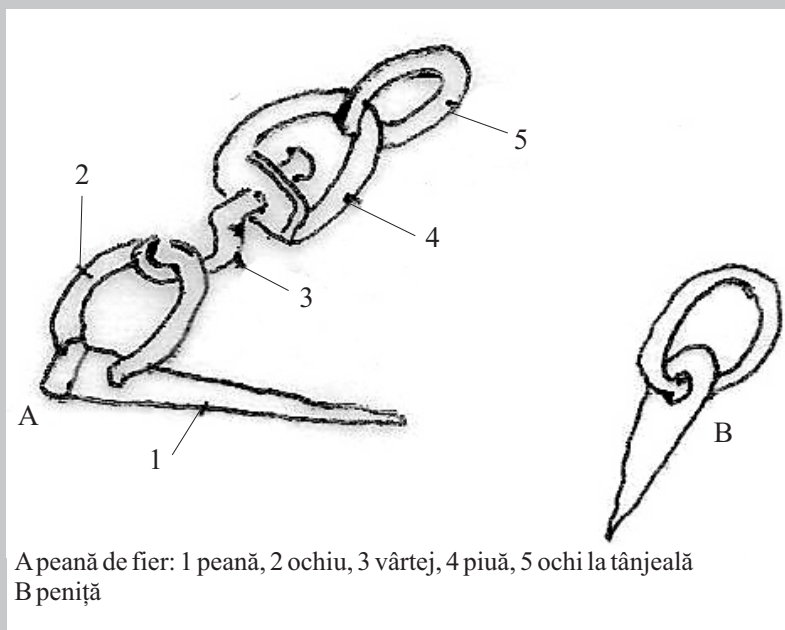

Pene pentru lemne, Viștea de Jos

Wood cleats, Viștea de Jos

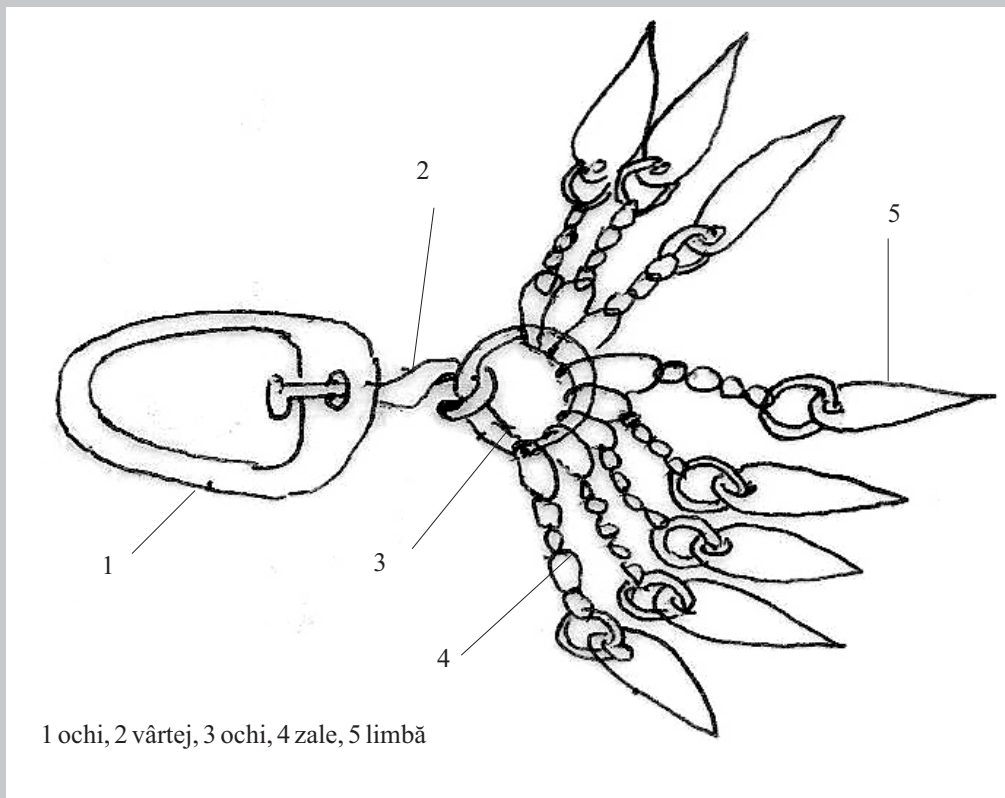

„Pene”, Sebeșu de Sus

Cleats, Sebeșu de Sus

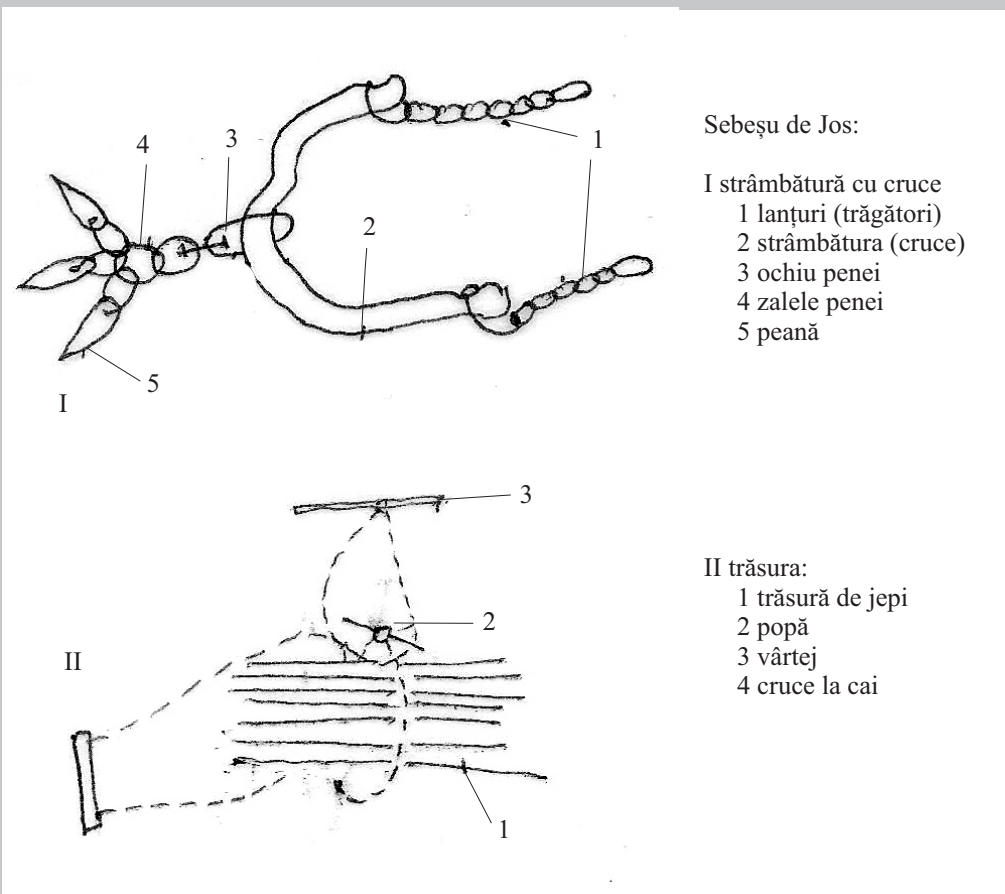

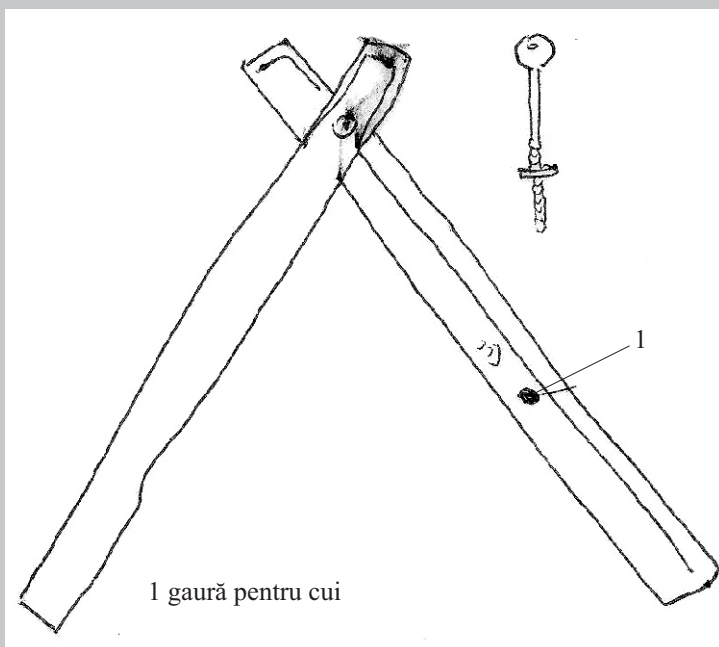

Cobilă, Avrig (Vasile Răduțiu)

Yoke for dragging the plough, Avrig

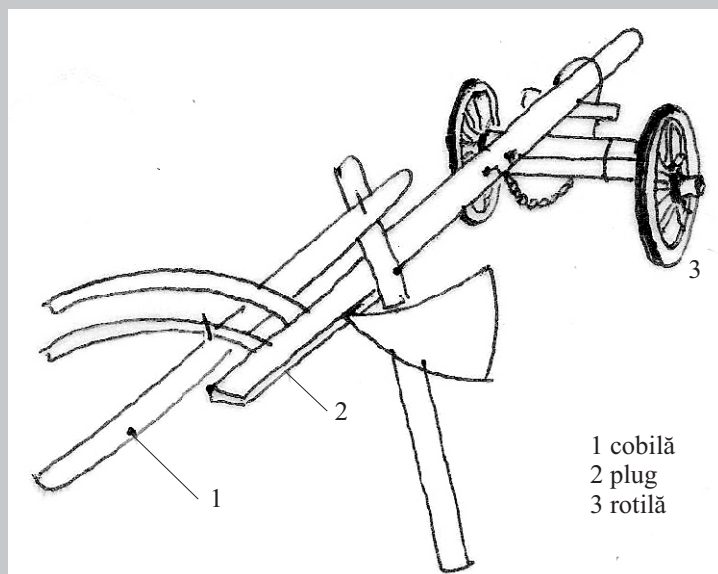

Plug încobilat, Drăguș

Plough with yoke, Drăguș

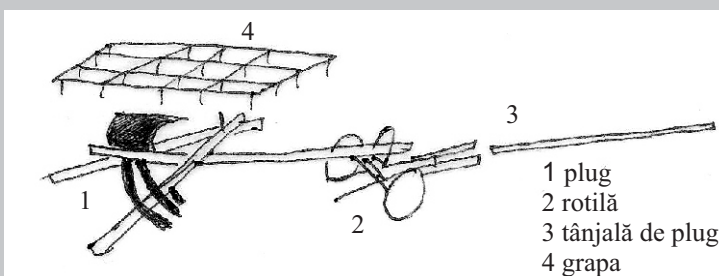

Plug cu cobilă, Șinca Veche

Plough and yoke, Șinca Veche