

Mijloace de transport folosind alunecarea în Țara Oltului

Valerie DELEANU*

Apart from the vehicles on wheels, the traditional means of transport in Țara Oltului used to comprise other means of human and weight transport as well, the ones replacing the wheels with wooden runners during winter (the sledges). The first part of our paper refers to types of sledges, their function and terminology in this ethnographic region. The second part will focus on traditional means of transport for dragging loads on land.

Keywords: Țara Oltului, sliding means of transport, sledges

Cuvinte cheie: Țara Oltului, mijloace de transport prin alunecare, sănii

01. Specificul agricol al Țării Oltului, care a favorizat folosirea în transporturile tradiționale a vehiculelor cu roți, nu a exclus și folosirea unor mijloace de transport cu structuri de deplasare diferite, prin alunecare și târâre, ambele fiind în general mult mai vechi decât cele rulate. Este vorba de vehicule cu tălpi sau cu târâre directă la sol, specifice și societăților arhaice bazate pe tehnologii agricole și ocupații străvechi. Cel puțin în cazul Țării Oltului, de altfel și în restul țării, aceste mijloace de transport fără roți au fost folosite multă vreme, paralel cu cele cu roți, de-a lungul epocii tradiționale și chiar anterioare.

În Țara Oltului, primele dovezi ale folosirii roții sunt modelele de care cu rol de cult descoperite la Cuciulata în partea de est a zonei, datează din epoca bronzului. Nu avem dovezi ale utilizării vehiculelor cu tălpi sau târâte anterioare, dar frecvența de utilizare a acestora în raport cu vehiculele cu roți pot duce la concluzia, că cel puțin ultimele au o vechime foarte mare. Cu toate acestea realitățile etnografice arată că vehiculele cu roți au fost predominante în utilizare pe toată întinderea zonei.

Condițiile naturale și ocupaționale ale Țării Oltului impun nevoia de utilizare și a mijloacelor de transport bazate pe tălpi și târâre: succesiunea anotimpurilor și existența iernii¹, cu sol acoperit cu zăpadă cel puțin din decembrie până în martie, într-un climat răcoros și umbrit al Munților Făgărașului. În același timp ocupația pădurăritului, transportul resurselor lemnoase pe abruptul acestor munți adăuga și utilizarea transportului târât. Dacă săniile au fost mai puțin implicate în transporturile agricole (nu au lipsit totuși aproape din nicio gospodărie) cu toate acestea mijloacele de transport prin târâre nu au fost utilizate numai la pădure sau mai rar în cadrul transportului fânului, ci chiar și în activitățile agricole, în folosirea cobilei la transportul plugului pentru arat².

02. Însăși caracteristicile spațiului natural din Țara Oltului (șesul „oltean”, abruptul Munților Făgărașului și, peste Olt, dealurile podișului Transilvaniei) au fost utilizate în transporturi cu mijloace variate de transport: săniile folosite în condițiile acoperirii solului cu zăpadă, aderența la aceasta fiind legată de învingerea gradului de frecare prin intermediul tălpilor, în timp ce la pădure, transportul târât al lemnului se utiliza combinat cu folosirea carelor sau telegilor³.

03. Cei care au făcut aceste mijloace de transport sunt tot rotarii și fierarii din zonă. Săniile cu structurile lor lemnoase, erau construite de rotari, legate de fierari, dar multe sănii mici, ci chiar mari, erau opera gospodarilor, în curtea proprie, majoritatea bărbaților din zonă pricepându-se la prelucrarea lemnului și confecționarea multor obiecte și unelte pentru folosință. Multe din mijloacele de transport prin târâre și transportul prin târâre erau adeseori rezolvate pe loc, în pădure, pe munte, de aceeași gospodari. Fierarii asigurau confecționarea dispozitivelor de legare din metal (lanțuri, cioflingi), multe dintre ele fiind cumpărate și în târgurile din Țara Oltului.

* cercetător științific, Complexul Național Muzeal ASTRA

¹În civilizația populară românească nu se exclude folosirea săniilor și în alte anotimpuri decât iarna. Chiar la sfârșitul secolului XX sania trasă de vite mai era folosită vara la transportul lemnului: pe dealul Strugarilor din zona Orăștiei, la Ludeștii de Sus, cu ocazia transferului staulului rotund în muzeul în aer liber din Dumbrava Sibiului am observat împreună cu Vasile Tătaru de la Muzeul Satului din București, un asemenea transport.

²Chiar la data cercetării, anii '70 ai secolului XX, am asistat la folosirea cobilei pentru transportul plugului la arat în Țara Oltului cel puțin la Porumbacu de Sus și dincolo de Olt, la Rucăr, iar în primii ani ai secolului al XXI-lea, la Bungard (Sibiu).

³Sunt puține date istorice despre transportul cu sănii și mijloace târâte în Țara Oltului, de aceea cercetarea lor în deceniul '70 al secolului XX a urmărit situația de atunci, în soluție a modalităților de transport tradiționale pentru realizarea acestui material.

04. Structura mijloacelor de transport prin alunecare este de obicei aceleași ca și la vehiculele cu roți: structuri A, B, C, D⁴, dar funcțional, adaptate la așezarea poverii, la legarea de sursa de energie sau la structurile de contact cu solul. Mult mai simple, dar având aceleași structuri, și mijloacele de transport prin târâre, cu aspect arhaic din punct de vedere tehnic aceleași structuri pot fi regăsite și la acestea. Deci unitatea mijloacelor de transport în structură și funcție este asigurată cu cele utilizând roțile.

05. În ambele cazuri și la târât și la alunecat, sursele de energie au fost aceleași: sursa de energie umană (E_1) și sursa de energie animală (E_2) prin înjugare sau înhămare.

Clasele și tipurile în care sunt încadrate aceste mijloace de transport sunt corespunzătoare variațiilor structurilor de mai sus și sunt răspândite în Țara Oltului pe arii sau în localități pe toată suprafața zonei.

1. Săniile din Țara Oltului

1.1. Săniuțe (E_1)

1.1.1. Săniuța podită (E_1)

Cea mai simplă sanie din Țara Oltului este săniuța mică utilizată atât în transport, cât și în joaca copiilor. Structurile lor sunt simple, binare: o podeală de lemn pe tălpi și o structură de tracțiune manuală (sfoară, mâner).

Terminologie: *sanie*, plural *săni* (Dejani, Râușor, Mândra), *sanie mică* (Cârțișoara, Ucea de Jos, Gura Văii, Șercăița, Poiana Mărului, Veneția de Jos, Cuciulata), *sanie bătrânească* (Beclean), *sanie de om* (Toderița), *sanie de copii* (Părău), *sanie cu pod* (Grid), *sanie fără opleni* (Porumbacu de Sus), *sanie de joacă* (Sărata); diminutive: *săniuță* (Turnul Roșu, Racovița, Glâmboaca, Scorei, Arpașu de Jos, azi, Arpașu de Sus, Cârțișoara, Corbi, Viștea de Sus, Olteț, Sâmbăta de Jos, Sâmbăta de Sus, Voila, Voivodeni, Luța, Dridif, Ludișor, Hurez, Săsciori, Iași, Berivoi, Ileni, Șercaia, Vad, Bucium, Șinca Veche, Poienița), *săniuță de mână* (Porumbacu de Jos, Cârța, Breaza, Perșani, Veneția de Sus, Lupșa, Feldioara), *săniuță de lemn* (Săvăstreni), *săniuță de copil* (Grid, Comana de Jos, Comana de Sus); sinonime: *cioaclă* (Drăguș, Pojorta, Copăcel, Hârșeni, Mărgineni, Comana de Jos, Comana de Sus, Nou Român, Rucăr), *cătarcă* (Colun), *cătărguță* (Racovița, Turnu Roșu).

Structura și terminologia structurilor: săniuța podită are o înfățișare simplă, de dimensiuni mici, joasă, scurtă; structura A, de cuprindere a poverii, este alcătuită dintr-un pod de scânduri având următoarea terminologie: *pod* (Avrig, Sâmbăta de Jos, Gura Văii, Cincșor, Șercăița, Perșani, Cârța); variante: *podeală* (Pojorta, Săsciori, Iași, Cuciulata), *podeală de scânduri* (Porumbacu de Jos), *podinuță* (Sâmbăta de Sus); sinonime: *scânduri* (Ucea de Jos, Hurezu, Râușor, Hălmeag, Hârșeni, Toderița, Șinca Nouă), *speteze* (Dridif), *speteze în tălpi* (Sâmbăta de Jos), *fostăne* (Ludișor), *șiștori* (Șercaia), *blane* (Ileni, Mândra), *bane de scânduri* (Breaza).

Structurile de deplasare (B) sunt tălpile duble cu terminologie folosită la plural: *tălpi* (Sâmbăta de Jos, Râușor, Cincșor, Hălmeag, Șercaia, Hurez), diminutiv: *tălpițe* (Șona); sinonime: *fălci* (Avrig, Porumbacu de Jos, Perșani, Viștea de Jos, Sâmbăta de Jos, Pojorta, Dridif, Ludișor, Săsciori), *fălci de blană* (Mândra) *fălci în dungi* (Toderița); tălpile au vârful tăiat oblic pentru a putea să se deplaseze prin tăierea zăpezii.

Structurile de prindere la sursa de energie (C) sunt în raport cu materia primă din care sunt confecționate: sfori, funii, frânghii sau mânere de lemn.

Terminologia acestora: *ață* (Avrig, Porumbacu de Jos, Porumbacu de Jos, Săvăstreni), *sfoară* (Turnu Roșu, Cârța, Arpașu de Jos, Gura Văii, Săsciori, Iași, Recea, Dejani, Șona, Colun), *funie* (Luța, Hurez), frânghie (Dridif), *ștreang* (Beclean, Râușor), iar dacă sunt de metal legăturile se numesc: *lanț* (Luța, Dridif, Beclean, Dejani), diminutiv: *lănțuș* (Beclean). Aceste legături sunt introduse prin găuri practicate în vârful tălpilor, iar în cazul mânerelor de lemn prinse cu două urechi tot în găurile tălpilor, terminologia generală este de *mâner*, sinonim *proțap* (Arpașu de Jos), *cruce* (Arpașu de Jos), *hoiște mică* (Sebeșu de Jos).

Funcții:

- folosită la joaca copiilor, la săniuș (Turnu Roșu; Racovița, Avrig, Glâmboaca, Cârțișoara,

⁴Structuri A sunt cele de cuprindere a poverii, structuri B sunt cele de deplasare, structuri C sunt de relaționare a mijlocului de transport cu sursa de energie, iar eficientizarea funcționării celorlate trei structuri.

Arpașu de Jos, Corbi);

- transport poveri la moară (Avrig, Porumbacu de Jos, Scorei, Cârța, Cârțișoara, Arpașu de Jos, Arpașu de Sus, Ucea de Jos, Corbi, Viștea de Sus, Olteț, Sâmbăta de Jos, Sâmbăta de Sus, Lisa, Nou Român, Rucăr, Sărata, Colun, Grid, Veneția de Jos); transport lemne, în general în toată zona mai ales de „oamenii săraci”; transport apă sărată în trecut, iarna (Avrig); transport rufe la spălat în râu, de obicei tot iarna (Glâmboaca: „era o mândrie să duci la spălat torul de cânepă, cu ciubarul la vale la Olt, cu leșie, de spălau femeile și rufele la Olt”); dus cartofii la colectiv, iarna (Cârța); diverse poveri mici (Ucea de Sus: „ceva greu”, Racovița: „la transport ușor”, Iași, Recea: „cu povară mică”, Galați: „duci ceva ușor”, Poienița: „rar, la transport”, Porumbacu de Jos: „se folosea la transport mărunț, chiar dacă nu era rezistentă”).

1.1.2 Săniuța cu opleni (E.)

Vehicul de dimensiuni mici ca și săniuța podită, dar care este considerat mai nou, deosebit de aceasta printr-o structură de suport între tălpi și podeală, realizată prin două traverse de lemn și picioare între cele două părți componente.

Terminologie: *sanie* (Corbi, Dejani, Râușor, Mărgineni), *sanie de mână* (Cârța, Ucea de Jos, Breaza, Sebeșu de Sus, Perșani, Lupșa), *sanie de lemn* (Șinca Nouă), *sanie cu fălci* (Ucea de Sus), *sanie de apă* (Comana de Jos), *sanie de copii* (Pârâu), *sanie mică* (Gura Văii, Șercăița, Cuciulata), *sanie micuță* (Copăcel); diminutiv: *săniuță* (Turnu Roșu, Viștea de Sus, Sâmbăta de Jos, Sâmbăta de Sus, Voila, Voivodeni, Luța, Dridif, Ludișor, Iași, Ileni, Șercaia, Vad, Bucium, Șinca Veche, Poienița); sinonime: *cioaclă* (Scorei, Arpașu de Jos, Arpașu de Sus, Cârțișoara, Ucea de Sus, Drăguș, Șercăița, Mândra, Hârșeni, Poiana Mărului: „pe bătrâni”, Comana de Jos, Comana de Sus, Noul Român, Feldioara, Rucăr), *ciocluță* (Scorei, Cârțișoara, Arpașu de Jos, Viștea de Jos, Berivoi, Ohaba), *cătargă* (Turnu Roșu, Bradu, Avrig, Glâmboaca, Porumbacu de Jos, Săcădate); variantă: *cătarcă* (Sebeșu de Jos, Porumbacu de Jos, Colun), *cătargă* (Sebeșu de Jos), *cotargă* (Sărata), *cotigă* (Avrig); forme actuale: *rodling* (Beclean), variantă: *rovli* (Recea), termene de origine industrială provenite din comerț.

Structuri și terminologie: și acest tip de săniuță are structurile obișnuite A, B, C:

Structuri A:

- oplene: chiar și în lipsa podinei cele două oplene transversale realizează un suport alcătuit din două puncte de sprijin, termenul general utilizat în zonă: *oplean*, plural *oplene*. Deasupra lor se putea aplica, oricând, un *pod* (Grid), *podeci* (Voila), *podeală* (Iași) sau *fața cioaclei* (Bucium).

- mânuși: ceea ce este specific acestui tip de săniuță este realizarea unui „coș virtual” delimitat la colțuri de stinghii verticale fixate în capetele oplenilor. De obicei patru mânuși; termenul general este de *mânuși* (mici), variantă: *mânușele* (Viștea de Sus) și sinonim: *huze* (Șinca Veche).

Structuri B:

- tălpile: sunt asemănătoare cu tălpile săniuțelor podite, de obicei curbate la capătul dinainte pentru a ușura alunecarea; terminologia: tălpi (Porumbacu de Jos, Săcădate); diminutiv: *tălchigi* (Feldioara); sinonim: *fălci* (Turnu Roșu, Avrig, Ucea de Jos, Drăguș, Voila, Bucium, Pojorta, Lisa, Grid, Iași, Arpașu de Sus, Viștea de Sus); diminutiv: *fălcuțe* (Recea); cu determinative: *fălci încovrigate* (Porumbacu de Jos), *fălci cu cioc* (Cârța), *fălci încrestate* (Voivodeni). Adeseori tălpile au rafuri de metal deși majoritatea nu îl foloseau. Termenul general este de *raf*, plural *rafuri*, și rar *șină* (Turnu Roșu, Vad);

- picioare: alcătuite din patru bucăți de lemn scurte legătură între tălpi și oplene, fixate prin cepi de lemn; termenul general este de *picioar*, *picioare* cu diminutivul *picioarușe* (Drăguș).

Structuri C:

- sunt aceleași ca la săniuțele podite, cu o excepție la Racovița unde este menționat sistemul din Mărginimea Sibiului: tracțiunea umană cu sfoara încinsă pe piept și cu mâna dirijând *prăjina* fixată la sanie, numită *oiște*.

Utilizare: în mare parte nu există diferențe funcționale față de săniuța cu podeală:

- transport la moară, saci cu cereale (Noul Român: „treceam Oltul cu un sac la Arpaș, la Cârța”, Breaza, Dejani, Vad, Șercăița, Pârâu, Șercaia, Mărgineni, Săsciori, Beclean, Ludișor, Luța, Mărgineni, Șinca Veche, Ohaba, Hălmeag, Șona: „mai demult”, Hârșeni: „ducea până la 200 kg”);

- transport apă sărată (Porumbacu de Jos: „în blide de 10 litre, făcute la amugeni”);
- spălătul rufelor la vale (Arpașu de Sus, Olteț, Noul Român, Ludișor, Hârseni, Rucăr);
- transport poveri de la cooperativă (Cârțișoara, Arpașu de Jos, Șinca Veche, Veneția de Jos, Voivodeni: „rar, câte 50-60 kg”, Breaza, Copăcel, Râușor);
- transport gunoaie din curte (Comana de Jos);
- transport lemne din pădure (Sâmbăta de Jos, Șercăița, Iași, Hălmeag: „țigani”, Veneția de Sus: „țigani”, Șinca Veche: „o foloseau cioclașii”).

1.2 Cioacla (E₂)

Sanie mică cu tracțiune animală are terminologia preluată din timpuri vechi de la săniile mici de mână (numite tot „cioacle”), dar de dimensiuni mari, cu structură prevăzută cu opline folosite în Țara Oltului în primul rând pentru transportul lemnului. Această funcție este arhaică ca și mijlocul de transport, „cioacla” fiind sania simplă, nelipsită în gospodăria țărănească din întreaga zonă. Tipologic sau dimensional există două feluri de cioacle de același tip morfo-funcțional, dar de dimensiuni variate: una mai mică, cu lungimea de 1 metru, denumită *cioaclă*, a doua, mai mare, de lungime de 1,5 m, denumită *bocântă*, și care pare mai nou introdusă în Țara Oltului.

Terminologie:

a. cioacla propriu-zisă: *cioaclă*, plural *cioclaună* (Porumbacu de Jos, Viștea de Jos, Olteț, Drăguș, Sâmbăta de Sus, Lisa, Rucăr, Feldioara, Noul Român, Voila, Breaza, Luța, Dridif, Beclean: „*sanie pe jumătate*”, Hurez, Iași, Bucium, Recea, Dejani, Râușor, Hârseni, Veneția de Sus), *cioaclă de una* (Șinca Veche); diminutiv: *ciocluță* (Veneția de Jos, Șinca Veche); sinonime: *sanie ruptă* (Racovița, Ucea de Jos), *sanie scurtă* (Mărgineni), *jumătate de sanie* (Corbi); diminutiv: *săniuță* (Șinca Veche), *cotigă* (Avrig: „folosită și să târăști lemnele cu un capăt”);

b. bocânta: *băcântă*, plural *bocânte* (Șercaia, Vad, Șinca Nouă, Poiana Mărului, Comana de Sus); sinonim: *cioaclă de pădure* (Ludișor), *cioaclă de cubici* (Berivoi, sanie de pădure (Sebeș, Mândra, Șercăița, Părău, Comana de Jos), *sanie cu huză* (Perșani), *sanie tăiată* (Ucea de Jos), *sanie scurtă* (Mărgineni), *jumătate de sanie* (Corbi).

Nici termenul, nici folosirea cioaclei nu par a fi cunoscute la Turnu Roșu, Sebeșu de Sus, Sebeșu de Jos, Bradu, Săcădate, Glâmboaca, în forma lor din Țara Oltului. În primele trei localități ele sunt confundate cu „cochirlele” din Mărginimea Sibiului, dar sun termenul de „conchirlă”.

Tracțiunea cioacelor este în general cu cai, dar există informații că în trecut tracțiunea era și cu boi (Arpașu de Sus, Viștea de Jos, Drăguș, Sâmbăta de Jos, Sâmbăta de Sus, Breaza, Dridif, Lisa), cu bivoli sau cu vaci (Recea, Dejani, Șercăița, Vad, Șinca Nouă, Hurez, Comana de Jos, Comana de Sus).

Structura: cioacla este o sanie mică cu tălpi scurte de obicei fără raf, așa cum s-a mai spus, cu lungimea de 1-1,5 m, având 1-3 opline, cu sau fără picioare deasupra lor având un fergheteu (scaun) prevăzut cu două mânuși verticale de care se prind capetele trunchiurilor târate dinapoi; uneori acest fergheteu se numește și „fergheteu de cârnit” care se mișca asemeni unui vârtej pentru a cotii pe părții înguste, în pădure; pentru a nu se „fărtui” ușor se adăugau și rafuri din lame de coasă de 30 de cm pe tălpi (de exemplu Viștea de Jos).

Pe lângă structurile A și B, structurile C, de legătură cu animalul de tracțiune era ca și la care oiștea pentru doi cai sau crucea pentru un cal, iar la boi proțapul cu jug.

Cioacla din Țara Oltului este asemănătoare cu „cochirla” cunoscută în Mărginimea Sibiului. Cochirla este tot o sanie scurtă pentru dus povara semi-târâș pe plaiuri cu multe cotituri, de asemenea cu tracțiune animală. Avantajul unei asemenea sanii mixte folosind alunecarea și târâșul era că pe plaiurile din pădure vârtejele (fercheteurile) conduceau povara mai ales la cotitură („vârful conduce”). Chiar și la Turnu Roșu unde termenul de cioaclă nu este cunoscut în schimb exista, pe vremuri „cocârla”⁵. De notat cochirla putea fi trasă și de forța umană în Mărginimea Sibiului, nu și în Țara Oltului unde cioacla

⁵Structural, la Turnu Roșu, după relatările lui Iancu Mujat, „cocârla” („conchirla”) era mai simplă constructiv decât cioacla; erau o „cioaclă” constituită dintr-un oplean cu două picioare, pe două tălpi scurte, de care se prindeau capetele lemnului trase („vârful conducea, cu lemnul cu un cap jos și altul pe conchirlă, dar a dispărut de 40 de ani”); aceasta avea picioare scurte, iar lemnele se legau de oplean cu un „pocânzău” („tecârâu” la Racovița și Avrig) așa se denumea lemnul scurt care întărea nodul funniei de legătură, astfel încât mijlocul de transport folosea atât alunecarea pe tălpi, cât și târârea părții din spate a poverii.

este de fapt cochirla trasă de vite. Ea solicita tălpi bine curbate la vârf („culmea cochirlei” sau a cioaclei, picioare scurte și un fercheteu cu mânuși peste opline de care se legau vârfulurile trunchiurilor târâte.

Utilizare: cioaclele erau folosite doar la transportul lemnului din pădure cu explicațiile următoare: „bune la tras lemne lungi” – Rucăr, „la tras lemne târâș” – Ucea de Jos, „la drum lung în pădure” – Racovița, „circulă mai ușor” – Avrig, „merge mai ușor decât căruța la dus jepi, lemne” – Sebeșu de Jos; mai rar scoțându-se fercheteul se putea folosi și la dus cereale în saci la moară sau bălegar (Hurez) și foarte puțin se folosea la transporturi în alte localități (de exemplu la Toderița „aici se pădurea numai cu carul, nu cu sania”).

Cioaclele au început să dispară de 60 de ani (Sebeșu de Jos), de 40 de ani (Turnu Roșu) și din 1972-1973 la Racovița, „de la asfalt”.

1.2.1 Cioacle duble (E₂)

Și în Țara Oltului s-a folosit sistemul de transport realizat prin legarea a două cioacle una de alta pentru transportat trunchiurile fără a mai fi târâte cu un capăt pe pământ. Sistemul însă nu este vechi și probabil pătruns după începutul exploatarei lemnului de firme specializate. În acest fel se realiza un mijloc de transport dublu, în față cioacla dinainte, cea cu fercheteu, mai mare și mai puternică, iar în spate cioacla dinapoi, care era identică cu cea din față, dar fără fercheteu doar cu mânuși în oplan. Uneori se puteau pune loitre între ele la dus lemn mărunț (Sâmbăta de Sus). Avantajul lor consta în modul mai ușor de cârnire a întregului sistem. Cioaclele erau legate între ele cu lanțuri, cea de dinainte era cea care realiza cârnitul. Distanța între ele era în funcție de lungimea trunchiurilor transportate, chiar până la 10 m între ele (Avrig).

Terminologie folosită la plural: *cioacle* (Racovița, Cârțișoara, Sâmbăta de Sus, Rucăr, Dridif, Beclean, Hurez, Hârșeni, Veneția de Jos); diminutiv: *ciocluțe* (Veneția de Jos); variante: *cioclauă* (Viștea de Sus, Olteț: „ca la care, câte două”, Drăguș, Lisa, Dejani, Breaza), *cioclauă de vite* (Cârțișoara), *cioclauă de cubici* (Berivoi), *ciocaluă cu două* (Recea); sinonime: *cotigi* (Avrig), *dricuri*, *dinainte-dinapoi* (Galați), *sanie*, *dinainte-dinapoi* (Arpașu de Sus), *sanie cu două poduri* (Ileni), *sanie de pădure* (Sebeș), *bocânte* (Toderița, Vad, Șinca Nouă, Poiana Mărului, Comana de Sus), *bocânte de pădure* (Copăcel), interesant la Copăcel și Șercăița cioaclă se numește cea dinainte și *bocântă cea dinapoi*; actual *rodlinguri* (Lupșa: „așa se zice la bogățeni”). Deși nu este folosită în unele localități se știe că erau folosite în alte părți (Șercăița: „mai mult la Brașov”, Părău: „la Șinca Veche, aici nu duci cu sanii legate ca la Șinca, noi nu aveam pădure personală”, Voivodeni: „cioacle se foloseau la Lisa și Breaza, cu boi, noi le cumpăram de la ei”).

Folosirea cioacelor duble era considerată mai avantajoasă, dar mai nouă ca utilizare (Ucea de Jos, Rucăr, Drăguș, Luța, Ludișor, Vad, Comana de Jos, Cuciulata), „când pornesc nu pornește toată povara, pe drum nu se răstoarnă” – Viștea de Sus, dar la Sâmbăta de Sus „am auzit de ele, merg mai greu și nu pe ogașie, aia din dărăpt apucă pe altă ogașie decât cea de dinainte”.

1.3 Sania mare cu opleni (E₂)

Această sanie era cel mai răspândit mijloc de transport prin alunecare în Țara Oltului.

Terminologie: *sanie*, plural *săanii* (Racovița, Turnu Roșu, Sărata, Ucea de Jos, Hurez, Dejani), dar însoțită de obicei cu determinative: *sanie mare* (Veneția de Jos, Sâmbăta de Jos, Drăguș, Viștea de Sus, Voivodeni, Părău, Porumbacu de Jos), *sanie de lemne* (Sebeșu de Jos, Avrig), *sanie cu opleni* (Sebeșu de Jos), *sanie de pădure* (Avrig, Porumbacu de Jos, Sărata, Cârțișoara, Voila, Pojorta, Dridif, Șercăița, Șinca Veche, Bucium, Perșani), *sanie cu mânuși* (Grid), *sanie cu huză* (Perșani), *sanie lungă* (Avrig, Mărgineni), *sanie întreagă* (Șercaia, Râușor), *sanie de câmp* (Bradu), *sanie de povară* (Iași, Șercaia, Perșani), *sanie de vite / cai* (Cârța, Arpașu de Jos, Luța, Breaza, Recea, Berivoi, Copăcel, Mândra, Toderița), *sanie de boi* (Glâmboaca, Săcădate, Racovița, Scorei, Corbi, Sâmbăta de Jos, Ludișor, Ileni, Hârșeni, Sebeș, Vad, Șinca Nouă, Poiana Mărului, Cuciulata); săsește: *schlittän* (Bradu, Cineșor, Cârța); sinonime: *cioaclă* (Lisa, Bucium, Ohaba, Șinca Veche, Veneția de Jos, Veneția de Jos), *cioaclă mare* (Arpașu de Jos), *cioaclă de pădure* (Viștea de Jos), *cioaclă lungă* (Olteț); variantă: *cioaclă* (Lupșa); *catargă* (Racovița); *cotigă* (Avrig).

Structuri și terminologie: sania mare cu opleni reprezintă, dimensional, forma în mare a saniei

mici cu oplean, prevăzută cu structuri de relaționare la sursa de energie animală.

Structurile A, de cuprindere a poverii sunt alcătuite din următoarele părți componente:

- *oplean*, plural *oplene* (Scorei, Poienița, Hurez, Berivoi), plural *opleni*⁶ (Turnu Roșu, Bradu, Săcădate, Glâmbocă, Porumbacu de Jos, Porumbacu de Sus, Sărata, Arpașu de Jos, Arpașu de Sus, Veneția de Sus, Veneția de Jos, Ucea de Sus, Corbi, Viștea de Jos, Noul Român, Colun, Feldioara, Olteț, Breaza, Iași, Recea, Ileni, Copăcel, Cincșor, Galați, Sebeș, Mărgineni, Mândra, Șinca Nouă, Poiana Mărului, Comana de Jos, Comana de Sus), *olpeni cu țepuși* (Dejani); de obicei *olpenii* sunt denumiți *opleni dinainte și dinapoi*; maghiar: *aplin* (Hălmeag); sinonime: *pod*, plural *poduri* (Voivodeni, Luța, Dridif, Ludișor, Săvăstreni, Șona, Pârâu, Grid, Sebeșu de Sus, Hârșeni, Șercăița, Sâmbăta de Jos, Sâmbăta de Sus, Racovița, Glâmbocă, Avrig); variante: *podea* (Berivoi, Șercaia, Șercăița, Gura Văii, Beclean, Ludișor), *podeală* (Racovița, Corbi, Pojorta, Vad), *podeci* (Iași); de asemenea cu menționarea *dinainte, dinapoi*; sinonime: *scaun* (Pârâu, Poiana Mărului), *peridocuri* (Viștea de Jos) și probabil dacă nu sunt confuzii, *ciocuri* (Feldioara), *fercheteauă* (Racovița).

- *mănuși* folosit la plural cu excepția Dridif, Veneția de Sus, Comana de Jos, unde se folosește pluralul *mâni*; în restul teritoriului zonei se folosește pluralul *mănuși* cu diminutivul *mănușele* (Voivodeni, Hârșeni), *mănușare* (Șona, Șinca Veche), *mănușere* (Comana de Sus), *mănușițe* (Turnu Roșu, Poienița, cu precizarea „lungi sau scurte”, în funcție de mărime; sinonime: *țepuși* (Sărata, Sebeș, Săvăstreni, Dejani), varianta *țăpuș*, la plural (Galați, Veneția de Jos, Grid, Cuculata); *cepi* (Ileni).

Între mănuși, pe sania cu opleni se pun de obicei loitre sau scânduri care alcătuiesc spațiul de depozitare a altor poveri în afară de lemne (fân, gunoi, produse comerciale etc.). denumirea de *loitre* este comună întregii zone ca și la vehiculele cu roți, cu variante *loitre* (Pârâu) și sinonimele *lesă* (Sebeșu de Jos).

Multe din aceste sănii au și „coșuri întregi” (Sâmbăta de Jos, Sâmbăta de Sus) sau „închise” (Recea, Dejani, Copăcel, Cincșor, Perșani).

Structurile B sunt alcătuite din următoarele părți componente:

- *tălpi* „rășnețe” („să nu se răstoarne, aduse în față” – Avrig), de obicei fără rafuri („fierul e mai tare și nu lunecă” – Avrig), cioplite la capăt și întoarse ca să nu se răstoarne; sunt de obicei lungi, dăltuite și sprijină podeala pe două oplene cu picioare.

Terminologic tălpile au două arii în Țara Oltului: o arie *tălpi, tălchi, tălpici* (Avrig, Săcădate, Gura Văii, Hurez, Dejani, Berivoi, Ileni, Galați, Șona, Veneția de Sus, Iași, Copăcel, Răușor, Cincșor, Hălmeag, Sebeș, Perșani, Comana de Jos, Comana de Sus, Voivodeni), o arie deci răspândită în partea de est a Oltului; maghiar *taploc* (Hălmeag); cealaltă arie *fălci*, răspândită în partea de vest a Țării Oltului și sub munte, către partea de est (Turnu Roșu, Sebeșu de Sus, Bradu, Glâmbocă, Avrig, Porumbacu de Jos, Porumbacu de Sus, Sărata, Scorei, Cârța, Arpașu de Jos, Arpașu de Sus, Ucea de Jos, Ucea de Sus, Corbi, Poienița, Rucăr, Viștea de Jos, Sâmbăta de Jos, Șercăița, Noul Român, Drăguș). În ceea ce privește șina de fier de pe tălpi, termenul general este de *raf*, cu excepția Șinca Veche, Pârâu (*șină*) și Arpașu de Sus (*șinuliță*).

Picioarele au ca termen pluralul *picioare* pe toată suprafața zonei, palatalizat *pchicioare* (Ucea de Sus) și *chicioare* (Poienița) și rar sinonimul *pripoane* (Șona).

Cele mai importante structuri care le deosebesc de celelalte sănii sunt structurile C, în funcție de animalul înjugat sau înhămat.

În trecut sania mare cu opleni era înjugată, cu proțap cu cătușe printr-un element de legătură cu sania care prindea capetele proțapului „în pisc” („limbă”) și care dădea posibilitate proțapului să se miște în sus și în jos. La cai, înhămați, legătura la sanie se făcea prin *oiște* asemănătoare cu cea de la vehiculele cu roți, prin intermediul *crucilor* pentru *șleauri*, la doi cai și cu *rudite* și *cruce* pentru un cal.

Terminologie: *proțap*, arie generală ca și la vehiculele cu roți folosindu-se de multe ori cu determinative: *proțap cu urechi* (Porumbacu de Sus, Corbi, Recea Copăcel, Șona, Șercăița, Vad, Șinca Nouă), *proțap crepat* (Copăcel, Poiana Mărului), *proțap crestă* (Avrig), *proțap umblători* (Bradu, Dridif, Șercăița, Grid, Pârâu, Hârșeni, Cuculata), *proțap cu pisc* (Pojorta, Luța, Cincșor, Șinca Nouă, Comana de Sus), *proțap cu chisc* (Sebeș, Comana de Jos), *proțap scurt* (Veneția de Sus).

⁶Forma de plural *opleni* pare mai recent folosită în Țara Oltului decât pluralul *oplene*, deși aria sa de utilizare este mai mare.

- *pisc* (Glâmboaca, Ucea de Jos, Ucea de Sus, Poienița, Rucăr, Viștea de Sus, Șinca Nouă), palatalizat *chisc* (Cincșor, Sebeș, Feldioara), *chiscu dinainte* (Șinca Nouă); sinonime: *limbă* (Avrig, Porumbacu de Sus, Noul Român, Dridif, Copăcel, Hârseni, Șercăița, Vad, Perșani, Părău, Poiana Mărului, Grid), *peană* (Corbi), *cuib* (Porumbacu de Sus), *lemn ascuțit* (Recea), *lemn cioplit* (Mărgineni), *lemn la craci* (Ucea de Sus, Perșani).

În cazul tracțiunii cu cai, terminologia structurilor de legătură C este următoarea:

- *oiște*, plural *oiști*, în general pe toată suprafața Țării Oltului, cu varianta *oștie* (Avrig) și sinonimul *rudă* (Avrig, Racovița).

Mai există o variantă de oiște sau proțat în „teu” (cu „drug”), reprezentând o oiște sau un proțap cu craci, prins de vehicul cu un „drug” sau „cui” și care sunt cunoscute cu termenii de *oiște cu braț* (Olteț, Toderița), *oiște cu cui* (Sâmbăta de Sus), *oiște cu chisc* (Sebeș), *oiște crepată* (Poiana Mărului).

În cazul tracțiunii cu un cal, termenul de *rudițe* este general în Țara Oltului, sinonimul *hulube* menționat la Dejani și Turnu Roșu.

În ceea ce privește crucele de legătură ale șleaurilor, termenul de *cruce* este folosit în toată zona. Crucile sunt prinse de „crucea mare” sau „feleharț” cu următoarele terminologii: *cruce* (Corbi, Colun, Sâmbăta de Sus, Avrig, Olteț, Dejani, Voivodeni, Hurez, Săvăstreni, Iași, Berivoi, Mândra, Șinca Nouă, Poiana Mărului, Comana de Jos, Noul Român, Luța, Ludișor, Beclean, Gura Văii, Dejani, Recea, Mărgineni, Șercaia, Vad, Perșani, Cuciulata, Lupșa); sinonim: *feleharț* (Berivoi, Hârseni, Bradu, Săcădate, Sărata, Scorei, Ucea de Jos, Poienița, Rucăr, Olteț, Sâmbăta de Sus), *pod* (Toderița); variante: *podea* (Mândra), *armăsar* (Toderița, Șercăița, Perșani), *punte între fălci* (Săcădate).

Interesantă este și terminologia legăturilor metalice sub formă de verigi între cruci și crucea mare (feleharț): *acățători* (Cârța), *cârlige* (Avrig, Beclean), *pente de fier* (Sâmbăta de Sus), *suport* (Recea), *verigi* (Dejani), *broscuțe* (Veneția de Jos, Copăcel), *scoabe* (Hârseni, Racovița), *colăcel* (Mândra), *bride* (Veneția de Jos).

Utilizarea săniilor cu oplen:

- transport lemne din pădure în sat și la oraș de vânzare, folosite săniile cu oplean în trecut aproape la toate localitățile din Țara Oltului, cu specificația că în primul rând se foloseau doar la dusul lemnului din pădure, folosind tracțiunea cu vite și mai ales lemne scurte puse între mânuși sau în coș; transportul lemnului la oraș: Grid („la Făgăraș”), Avrig, Sebeșu de Sus, Racovița („la Sibiu”), Arpașu de Sus („lemne la gară”);

- transport gunoi primăvara folosind loitrele sau coșul (Sebeșu de Jos, Sebeșu de Sus, Avrig, Săcădate, Porumbacu de Sus, Arpașu de Sus, Ucea de Sus);

- transport nisip (Sebeșu de Jos), piatră (Viștea de Sus, Hurez), lemne la glăjărie (Porumbacu de Sus);

- transport la oraș sau în satele vecine (Cârța, Săvăstreni „noi nu păduream, duceam la Făgăraș”, Mândra „la Făgăraș”, Iași);

- transport fân (Viștea de Jos, Pojorta „cu loitre”, Ileni „se ducea și cu sania”);

- transport produse și saci la moară (Mândra);

- orice povară (Săsciori, Galați, Drăguș „de la unul la altul”, Râușor „prin sat”, Perșani, Părău, Comana de Jos, Comana de Sus).

Se aprecia cu toate acestea că săniile aveau dezavantaje în comparație cu vehiculele cu roți: „se fărtuie mai ușor” (Sâmbăta de Jos), „noi preferam carul și căruța și iarna pentru că nu păduream” (Iași), „cu carul păduream și iarna” (Șercaia), „nu se mai folosesc, nu mai sunt ierni” (Recea).

1.4 Sania pentru persoane (E₂)

Mai puțin folosită din motive de confecționare, dar și de funcționalitate, dar utilizată în fiecare localitate în trecut, restrânsă la cel puțin 5 gospodării de sat.

Terminologie: în totdeauna asociată cu o determinare constructivă sau funcțională: *sanie de cai* (Arpașu de Sus, Cârțișoara, Viștea de Jos, Corbi, Drăguși, Feldioara, Dridif, Hălmeag), *sanie de oameni* (Gura Văii, Recea, Șinca Nouă, Comana de Jos), *sanie cu coș* (Porumbacu de Jos, Porumbacu de Sus, Sărata „era sania cu zurgălăi”, Scorei, Cârța, Arpașu de Jos, Cârțișoara, Ucea de Jos, Ucea de Sus, Corbi, Viștea de Jos, Noul Român, Colun „sania cu zurgălăi”, Pojorta, Breaza, Luța, Ludișor, Săscior,

Iași, Berivoi, Copăcel, Râușor, Hârseni, Sebeș, Mărgineni, Vad, Veneția de Jos), *sanie cu coș demontabil* (Săvăstreni), *sanie de cai făcută cu coș* (Poienița), *sanie de cărăușie* (Drăguș), *sanie de drum* (Cuciulata), *sanie domnească* (Avrig, Sărata, Săcădate, Glâmbocă), *sanie de lux* (Glâmbocă, Beclean; Bradu, Șercaia), *sanie închisă* (Șercaia, Comana de Sus), *sanie cu ladă* (Grid), *sanie de plimbare* (Avrig, Sâmbăta de Jos, Cârțișoara, Beclean, Șercăița, Bucium, Ogaba, Șinca Veche, Perșani, Cuciulata, Hălmeag, Lupșa); variantă: *sanie de primblare* (Viștea de Jos, Viștea de Sus, Voila, Dejani, Veneția de Sus), *sanie de persoane* (Voila), *sanie cu platformă* (Mândra), *sanie de voiaj* (Avrig), *sanie de pădure* (Rucăr, probabil o confuzie); singura localitate unde nu era cunoscută: Șinca Nouă „la orașe, nu la noi”.

Structuri: specificul săniilor de persoane constă în structurile A. Pe structuri obișnuite ale săniei cu oplene se instalează un coș fix sau adăugat pe două tălpi, rar patru (Luța); tracțiunea acestei sănii este numai pe 1 sau 2 cai, sania solicitând alte funcțiuni decât celelate obișnuite; nu există informații că ar fi fost utilizate cu tracțiune boi, sunt doar câteva informații la Scorei și Comana de Sus, că s-ar fi folosit în trecut tracțiunea boilor doar la transportul gunoiului pe câmp sau chiar lemne, dar cu coș funcțional. De obicei săniile cu coș mobil erau utilizate în gospodărie pentru alte poveri decât persoane unde se folosea, de obicei, coșul fix.

În acest fel săniile „de persoane” erau de două feluri: cu coș anume făcut folosit pentru persoane sau cu coș din loitrițe (Bradu, Veneția de Sus, Comana de Jos, Cuciulata, Drăguș), folosite la transportul poverii.

Celelalte structuri (B, C) sunt cele folosite la sania cu oplene.

Terminologie pentru coș:

- *coș*, plural *coșuri*, folosit în general în toate localitățile Țării Oltului; *coș de scânduri* (Sebeș), *coș închis* (Șercaia, Părău, Veneția de Jos), *coș tâmplăresc* (Glâmbocă); în funcție de caracterul său fix sau adăugat termenul este de *coș fix* (Corbi), *coș fixat*, *coș întreg* (Săvăstreni), *coș special* (Beclean), în comparație cu cel mobil sau schimbător denumit coș umblător (Corbi, Feldioara), *coș mobil* (Pojorta, Breaza), *coș de folosit* (Beclean).

Coșul fix are o formă specială cu laturi tăiate pentru urcat, cu lădiță pe care se poate sta sau bănci, iar în față cu *jiț* (Turnu Roșu, Scorei, Galați); variantă: *jilț* (Viștea de Jos), *jeț* (Șona, Comana de Sus); sinonim: *pod de stat* (Avrig).

Funcționalitate:

a. săniile cu coș temporat (mobil) puteau fi folosite atât ca sănii pentru transportat lemne, nu atât din pădure, cât tăiate și transportate pentru a fi vândute în orașe (Sibiu, Făgăraș, Brașov, ulterior orașul Victoria) sau chiar în alte sate, de „ogorani” dinspre Olt; cei din Racovița sau Avrig duceau lemne și cartofi la Cisnădie „în față domnii, în spate cartofii” și chiar la pădure înclocuind coșul (Cârțișoara, Șinca Nouă).

De asemenea, cu aceleași sănii se duceau poveri variate iarna (Voievodeni, Ucea de Sus „dreve la cazane”); saci la moară (Colun); transport gunoi la câmp (Cârțișoara, Comana de Sus); transport persoane la gară (Sebeș de Sus, Sebeș de Jos, Racovița), chiar și la nunți (Racovița „de nevoie, dacă nu ai altă sanie”).

b. săniile cu coș fix fiind confecționate anume erau folosite, în primul rând, pentru persoane dar și în cadrul obiceiurilor tradiționale:

- la plimbare („primblare”) de persoane (Săcădate, Cârța, Ucea de Sus, Ucea de Jos, Noul Român, Voila, Copăcel, Hălmeag, Veneția de Jos, Veneția de Sus, Olteț, Colun, Beclean; pentru persoane în sat (Ludișor, Săvăstreni, Recea, Ileni, Părău) având capacitatea de 4-5 persoane (Ucea de Sus), 4-10 persoane (Beclean) și chiar și 10 (Berivoi).

- folosite la drum între localități (Lupșa, Perșani „meream la Făgăraș”, Noul Român „în satele vecine”, Bucium, Porumbacu de Jos „în altă comună”, Viștea de Sus, Luța „la oraș”, Olteț, Rucăr „la dus undeva, la Făgăraș”, persoane la Făgăraș”, Pojorta, Breaza, Săvăstreni, Comana de Jos „la oraș”);

- dus persoane la gară (Sebeș, Racovița, Cârțișoara, Bucium, Galați);

- în cărăușie (Porumbacu de Jos, Sărata, Colun);

- la nunți, sărbători de iarnă (în toate localitățile îndeosebi în Avrig, Porumbacu de Jos, Sărata „se mai împrumutau”, Ucea de Jos, Colun, Recea, Cârțișoara, Râușor, Voila chiar și la biserică).

LISTA LOCALITĂȚILOR ȘI A INFORMATORILOR

Arpașu de Jos: Isac Vasile, agr., 70 ani, nr. 188, Bârsan Vasile, agr., 84 ani, nr. 88, rotar (1978); *Arpașu de sus*: Marin Octavian, agr., 64 ani, nr. 30, Țiței Filimon, agr., rotar, 72 ani, nr. 287 (1978); *Avrig*: Bădilă Ion, agr., muncitor, 53 ani, str. Prundu Mare, nr. 5, David Dumitru, agr., 68 ani, str. 1 Mai, nr. 53, Mihăilă Gheorghe, agr., muncitor, 46 ani, str. Isvorului, nr. 1, Răduțiu Vasile, agr., 77 ani, str. Cioplea, nr. 18, Urzică Vasile, agr., 53 ani, str. Cioplea, nr. 23, Jugăreanu Ilie, agr., rotar, 77 ani, str. Cioplea, nr. 17 (1977); *Beclean*: Boita Ion, agr., 70 ani, nr. 122, Cozma Ion, agr., 74 ani, nr. 175 (1979); *Berivoi*: Bărtuș Petru, agr., fierar, 65 ani, nr. 288, Fratu Ion, agr., rotar, 57 ani, Socol Ion, agr., 90 ani, nr. 237 (1979); *Bradu*: Dancu Ștefan, agr., rotar, 86 ani, nr. 267, Ursu Ieronim, agr., 74 ani, nr. 363 (1977); *Bucium*: Ghircoiaș Ilie, agr., rotar, 72 ani, nr. 24, Ghircoiaș Vichente, agr., fierar, 65 ani, nr. 19 (1976); *Breaza*: Balea Gheorghe (Boier), agr., rotar, 70 ani, nr. 213 (1978); *Cârța*: Matei Emilian, agr., 65 ani, nr. 14 (1978); *Cârțișoara*: Blendea Nicolae, agr. 69 ani, nr. 451, Tarcea Romul, agr., 70 ani, nr. 238, Tutor Gheorghe, agr., 75 ani, nr. 538 (1976); *Cincșor*: Vasile Braniște, agr., 71 ani, nr. 183; *Colun*: Teofil Serafin, agr., 67 ani, nr. 136 (1977); *Comana de Jos*: Butum Constantin, agr., 87 ani, nr. 145, Costea Gheorghe, agr., rotar, 83 ani, nr. 252 (1980); *Comana de Sus*: Comșa Iosif, agr., fierar, 73 ani, nr. 60 (1980); *Copăcel*: Babeț Isidor, agr., rotar, 74 ani, nr. 116 (1979); *Corbi*: Opriș Galaction, agr., 83 ani, nr. 93, Cândea Filaret, agr., 79 ani, nr. 31 (1978); *Cuciulata*: Crihălmean Ion, agr., 78 ani, nr. 237 (1982); *Dejani*: Nemeș Gheorghe, agr., 73 ani, nr. 140; Poparad Iancu, agr., muncitor, 31 ani, nr. 45 (1978); *Drăguș*: Codru Iacob, agr., 81 ani, nr. 13, Rogozea Gheorghe, agr., nr. 64 (1977); *Dridif*: Cișmaș Gheorghe, agr., 86 ani, nr. 2, Streza Gheorghe, agr., 77 ani, nr. 86 (1978); *Feldioara*: Boier Gheorghe, agr., 87 ani, nr. 11 (1978); *Glâmboc*: Ciocan Ion, agr., rotar, 54 ani, nr. 71 (1977); *Grid*: Urdea Pătru, agr., 79 ani, nr. 44 (1980); *Gura Văii*: Ciocan Nicolae, agr., rotar, 57 ani, nr. 187, Lazea Victor, agr., 83 ani, nr. 177 (1978); *Hălmeag*: Cocă Gheorghe, agr., 73 ani, nr. 218 (1980); *Hârseni*: Bălan Ilarie, rotar, dogar, 73 ani, nr. 59 (1980); *Hurez*: Burtea Ilarie, agr., 74 ani, nr. 175, Sasu Nicolae, agr., muncitor, 65 ani, nr. 102 (1978); *Iași*: Pătrașcu Gheorghe, rotar, 72 ani, nr. 83, Dumitrașcu Nicolae, agr., 77 ani, nr. 30 (1978); *Ileni*: Blebea Dumitru, agr., 84 ani, nr. 25, Leancu Andrei, agr., 73 ani, nr. 128 (1980); *Lisa*: Popa Gheorghe, agr., 65 ani, nr. 355, Popa Traian, agr., fierar, 65 ani, nr. 299 (1978); *Ludișor*: Ludu Ion, fierar, 74 ani, nr. 65 (1978); *Lupșa*: Chitea Ion, agr., 84 ani, nr. 50 (1980); *Luța*: Ludu Lazăr, agr., 81 ani, nr. 5 (1979); *Mărgineni*: Judele Mihai, agr., 92 ani, nr. 100, Pandea Ion, agr., rotar, 75 ani, nr. 210 (1980); *Mândra*: Butum Victor, rotar, 65 ani, nr. 105, Oancea Gheorghe, agr., 67 ani, nr. 187 (1978); *Noul Român*: Cojocar Vasile, muncitor, nr. 203, Stanbeca Ion, rotar, agr., 65 ani, nr. 166, (1978); *Ohaba*: Moldovan Vichente, agr., 74 ani, nr. 17 (1976); *Olteț*: Pop Valeriu, agr., muncitor, 79 ani, nr. 186 (1977); *Părău*: Bontea Nicolae, agr., 70 ani, nr. 28, Oană Ion, agr., fierar, 72 ani, nr. 247 (1980); *Perșani*: Prăscău Gheorghe, agr., 73 ani, nr. 296, Armencu Ion, agr., 82 ani, nr. 112 (1979); *Poienița*: Banciu Laurian, agr., 72 ani, nr. 7 (1978); *Pojorta*: Ganea Alexandru, agr., 72 ani, nr. 89, Milea Gheorghe, agr., 64 ani, nr. 88 (1978); *Porumbacu de Jos*: Bărdaș Nicolae, rotar, agr., 78 ani, nr. 231, Haiduc Nicolae, agr., muncitor, 54 ani, nr. 158 (1977); *Porumbacu de Sus*: Bunea Nicolae, agr., 70 ani, nr. 222 (1977); *Racovița*: Ignat Iosif, agr., 74 ani, nr. 453, Mordeșan Ion, fierar, 87 ani, nr. 480 (1977); *Recea*: Stroița Gheorghe, agr., muncitor, 76 ani, nr. 129, Vijoli Gheorghe, agr., muncitor, 44 ani, nr. 27 (1978); *Râșor*: Bărdaș Ilarie, agr., 93 ani, nr. 123, Roșca Toader, agr., 73 ani, nr. 48 (1977); *Rucăr*: Băluț Gheorghe, agr., 48 ani, nr. 45, Nicolară Ion, rotar, agr., 65 ani, nr. 166, Butea Ion, agr., 54 ani, nr. 84 (1977); *Săcădate*: Maxim Emilian, agr., 52 ani, nr. 302, Pavel Toma, agr., 63 ani, nr. 117 (1977); *Sărata*: Stănciulea Ion, agr., 55 ani, nr. 262 (1977); *Săsciori*: Motoc Dănilă, agr., 71 ani, nr. 21 (1978); *Săvăstreni*: Aldea Victor, agr., 73 ani, nr. 55, Lazea Valer, agr., 85 ani, nr. 48 (1978); *Scorei*: Bărdaș Toma, agr., 73 ani, nr. 15, Calefar Gheorghe, rotar, 66 ani, nr. 122, Gavrilă Nicolae, agr., 59 ani, nr. 312, Oancea Ion, agr., 52 ani, nr. 187, Streza Gheorghe, agr., nr. 242, Vulcan Ion, agr., nr. 320 (1976); *Sebeș*: Pop Valer, agr., 70 ani, nr. 81, Trifan Gheorghe, fierar, 52 ani, nr. 93 (1980); *Sebeșu de Jos*: Ionaș Ion, agr., 53 ani, nr. 123, Tâlvan Victor, agr., 55 ani, nr. 73 (1977); *Sebeșu de Sus*: Moraru Nicolae, agr., 73 ani, nr. 75, Savu Vasile, agr., muncitor, 55 ani, nr. 257 (1977); *Sâmbăta de Jos*: Achim Vasile, agr., 78 ani, nr. 34 (1978); *Sâmbăta de Sus*: Smădu Vasile, agr., 64 ani, nr. 296 (1978); *Șercaia*: Buneci Ion, agr., 80 ani, nr. 423, Maier Ion, agr., 76 ani, nr. 417 (1980); *Șercăița*: Debu Nicolae, agr., rotar, 69 ani, nr. 74 (1980); *Șinca Nouă*: Flucuș Gheorghe, agr., 87 ani, nr. 65, Uscoi Ilie, fierar, 57 ani, nr. 99 (1979); *Șinca*

Veche: Bălan Aurel, agr., 76 ani, nr. 193, Moldovan Valer, fierar, 72 ani, nr. 86 (1976); *Șona*: Stângă Ion, fierar, 70 ani, nr. 83, Urdea Ion, agr., 80 ani, nr. 295 (1980); *Toderița*: Iercău Petre, fierar, 81 ani, nr. 81, Vlad Gheorghe, agr., 83 ani, nr. 45 (1979); *Turnu Roșu*: Mujat Iancu, agr., 79 ani, nr. 533 (1977); *Ucea de Jos*: Băcilă Nicolae, agr., tâmplar, 65 ani, nr. 73 (1978); *Ucea de Sus*: Muntean Vasile, agr., muncitor, 69 ani, nr. 25, Ghindea Emilian, agr., rotar, 77 ani, nr. 2 (1978); *Vad*: Băcilă Nicolae, agr., 87 ani, nr. 240, Albu Nicolae, agr., 83 ani, nr. 273, Poșta Gheorghe, agr., 83 ani, nr. 228 (1980); *Veneția de Jos*: Loaiț Valeriu, fierar, 65 ani, nr. 192, Stoica Ion, agr., 75 ani, nr. 93 (1980); *Veneția de Sus*: Butum Constantin, agr., 87 ani, nr. 145, Butum Ion, agr., 87 ani, nr. 53 (1980); *Viștea de Jos*: Borzea Gheorghe, agr., muncitor, 65 ani, nr. 126 (1977); *Viștea de Sus*: Sarsamă Sebastian, agr., 70 ani, nr. 42 (1978); *Voila*: Marcu Alexandru, agr., 82 ani, nr. 202, Streza Ion, agr., 84 ani, nr. 166 (1978); *Voivodeni*: Bica Aurel, agr., 83 ani, nr. 139 (1978).

Pentru comparare: *Poiana Mărului*: Titilincu Gheorghe, fierar, muncitor, 55 ani, nr. 158 (1978).

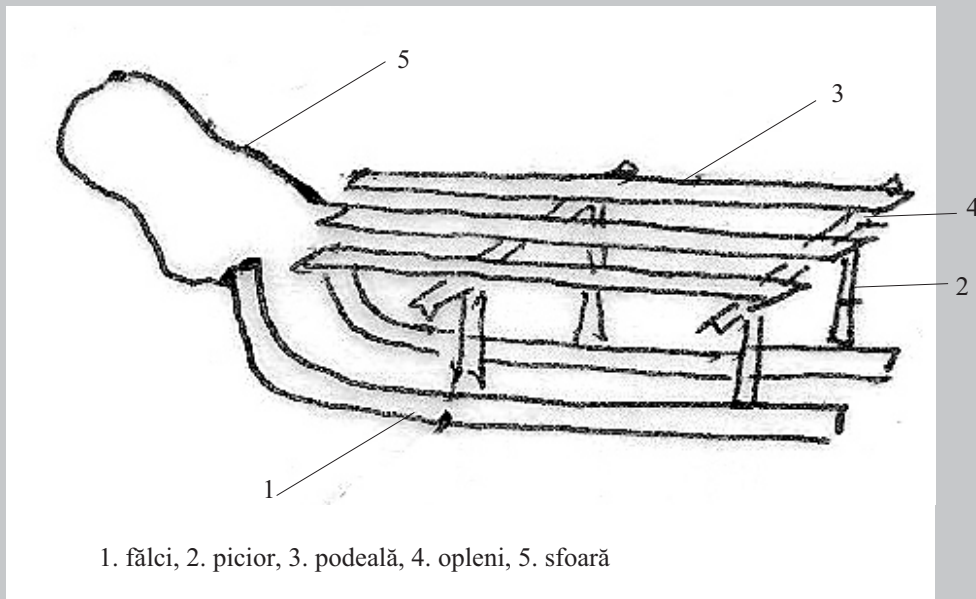

Săniuță (Iași)

Small sledge (Iași)

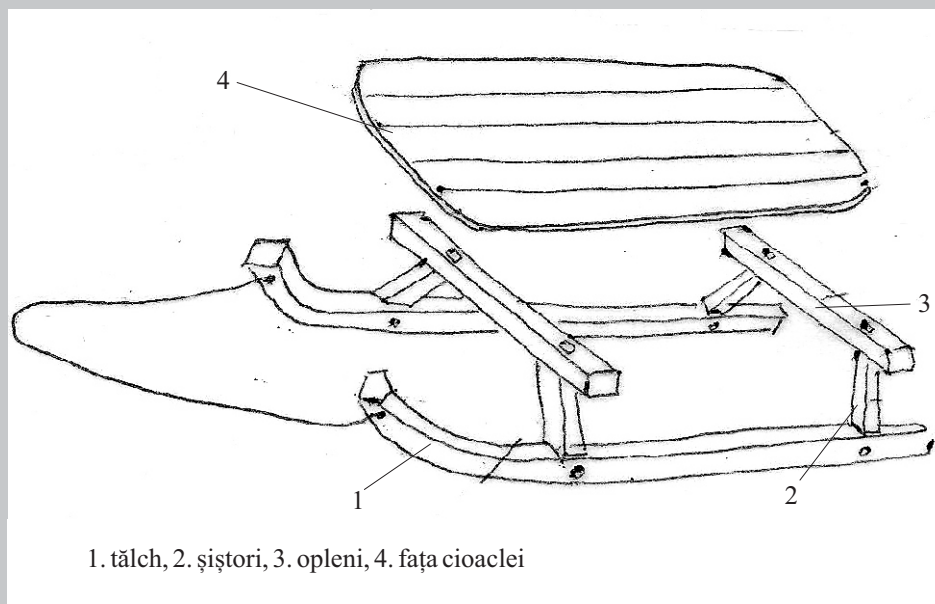

Ciocluță (Ohaba)

Small sledge, traditionally named “cioaclă” (Ohaba)

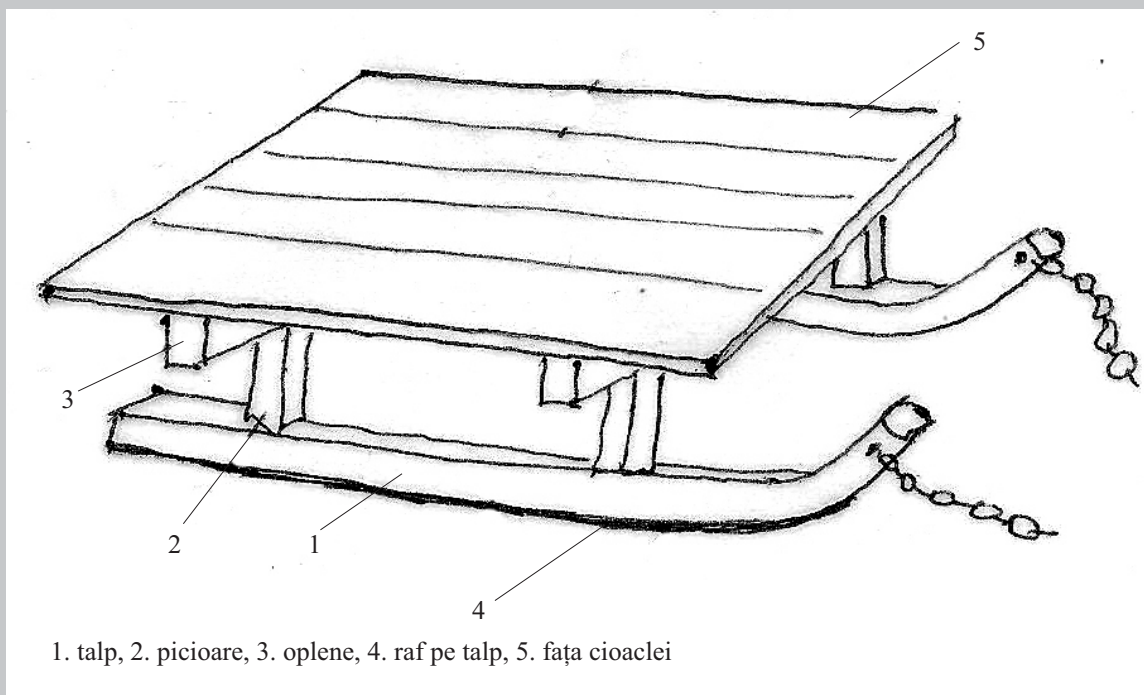

Cioaclă (Bucium)

Small sledge, traditionally named “cioaclă” (Bucium)

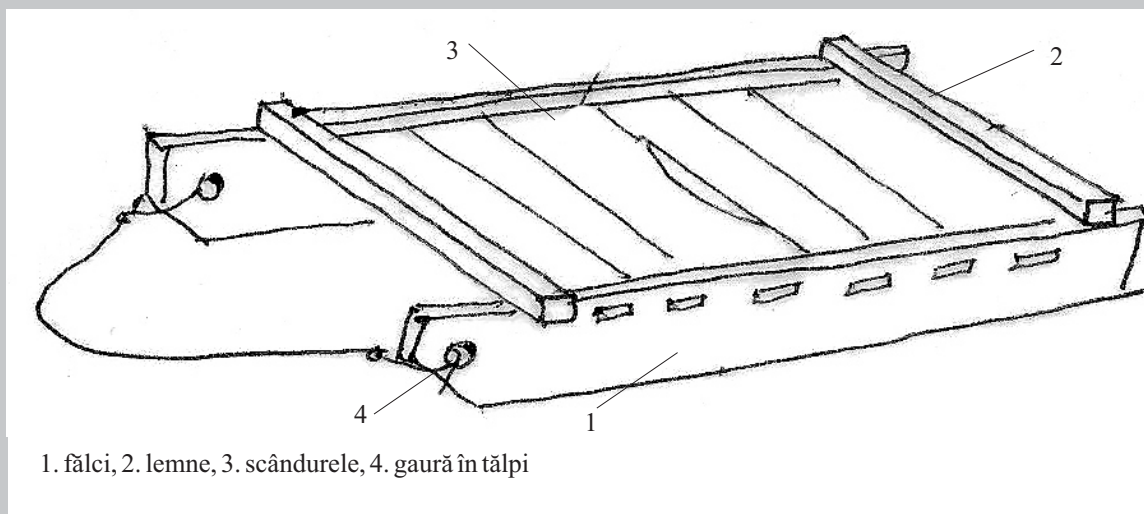

Săniuță confecționată prin anii '30 ai secolului XX (Avrig)

Small sledge from Avrig, made in the 1930s

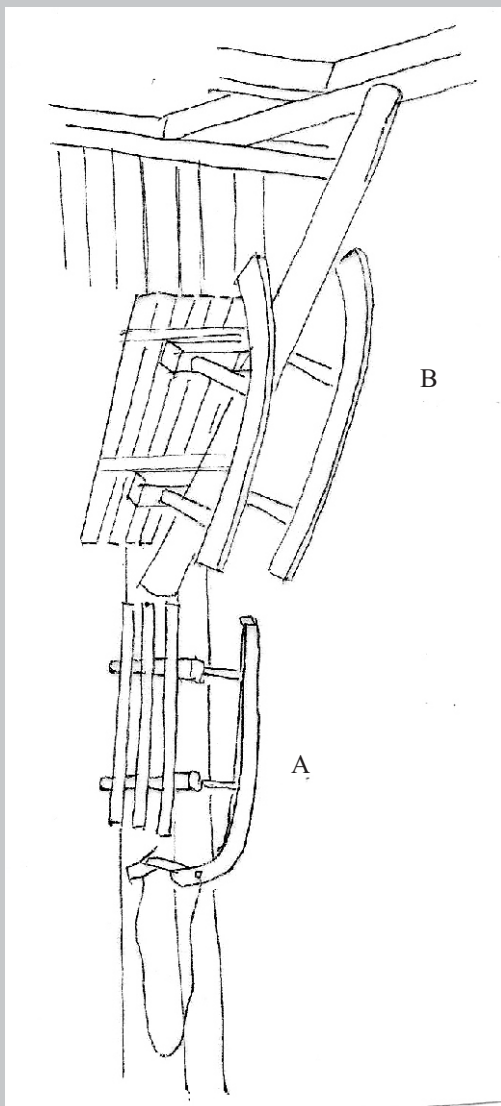

Depozitarea săniilor în șură (Aurel Bălan, Șinca Veche)

A. săniuță pentru copii (confectionată de Aurel Bălan pentru fiul său Săvu)

B. sanie pentru gunoi

Observație: săniile sunt prinse în cuie de lemn

Sledges stored in the barn (Aurel Bălan, Șinca Veche)

A. children sledges (made by Aurel Bălan for his son Săvu)

B. sledge used for trash

Observation: the sledge components are bound with wooden nails

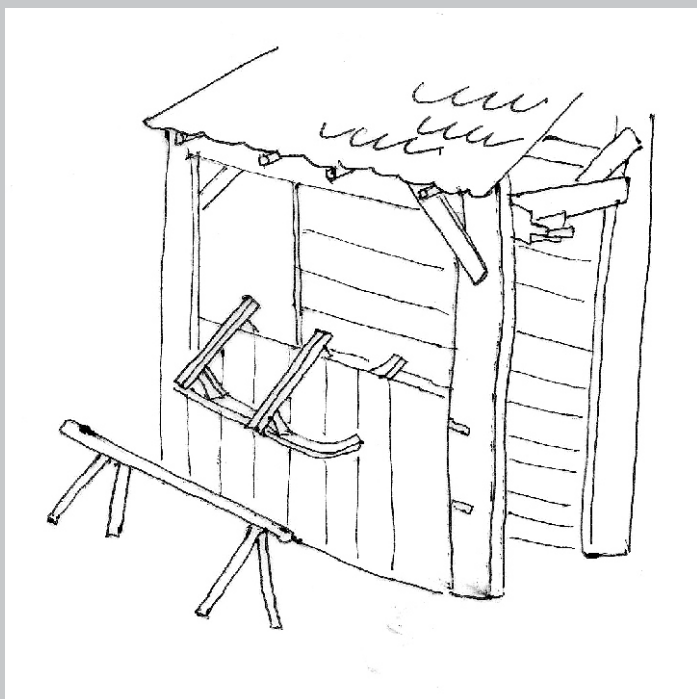

Ciocluță depozitată în șopron (Scorei)

Small sledge stored in the barn (Scorei)

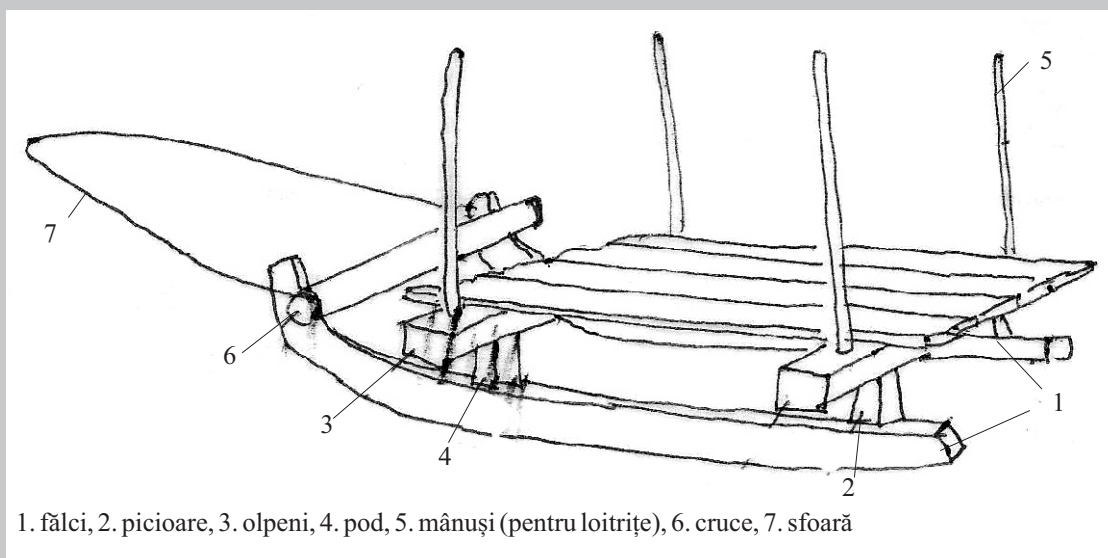

Sanie de mână (Porumbacu de Sus)

Hand drawn sledge (Porumbacu de Sus)

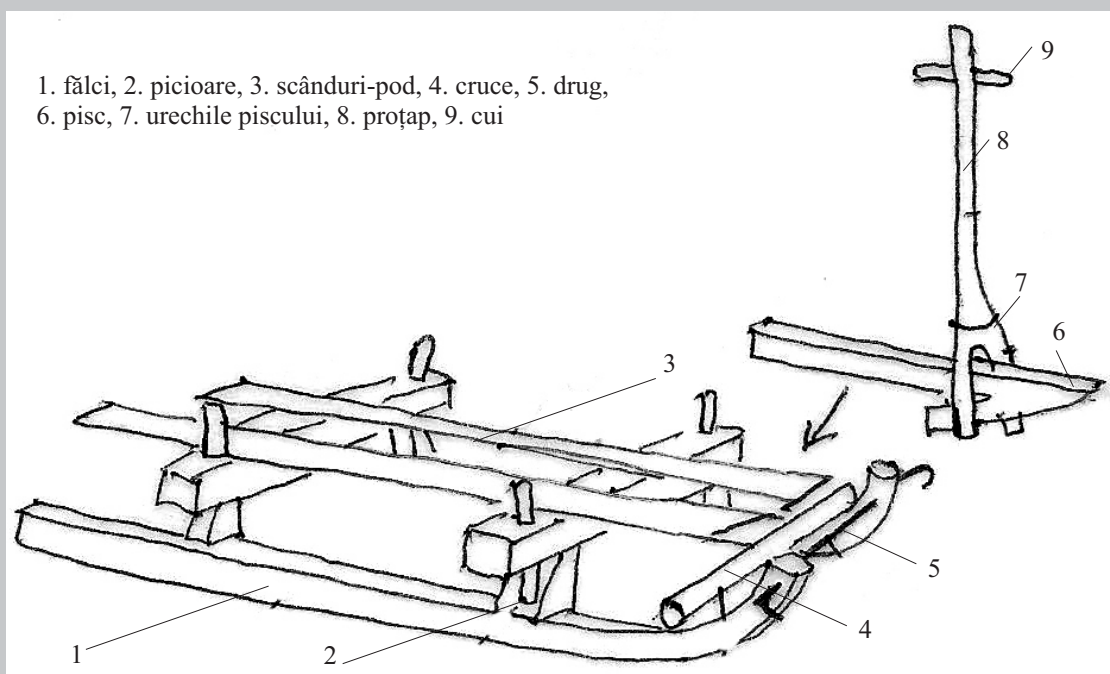

Sanie de mână (Arpașu de Sus)

Hand drawn sledge (Arpașu de Sus)

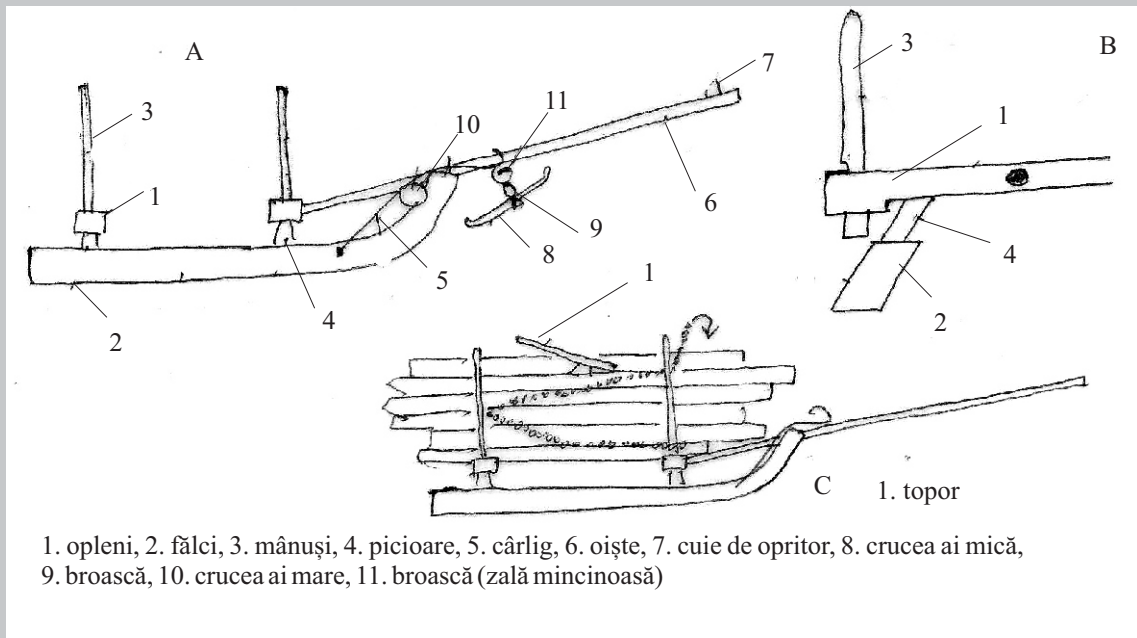

Sanie pentru lemne (Cârțișoara)

A. Sanie de lemne; B. Detaliu sanie; C. Sanie încărcată cu lemne

Sledge used for carrying wood (Cârțișoara)

A. Sledge used for carrying wood; B. Sledge detail; C. Sledge carrying wood

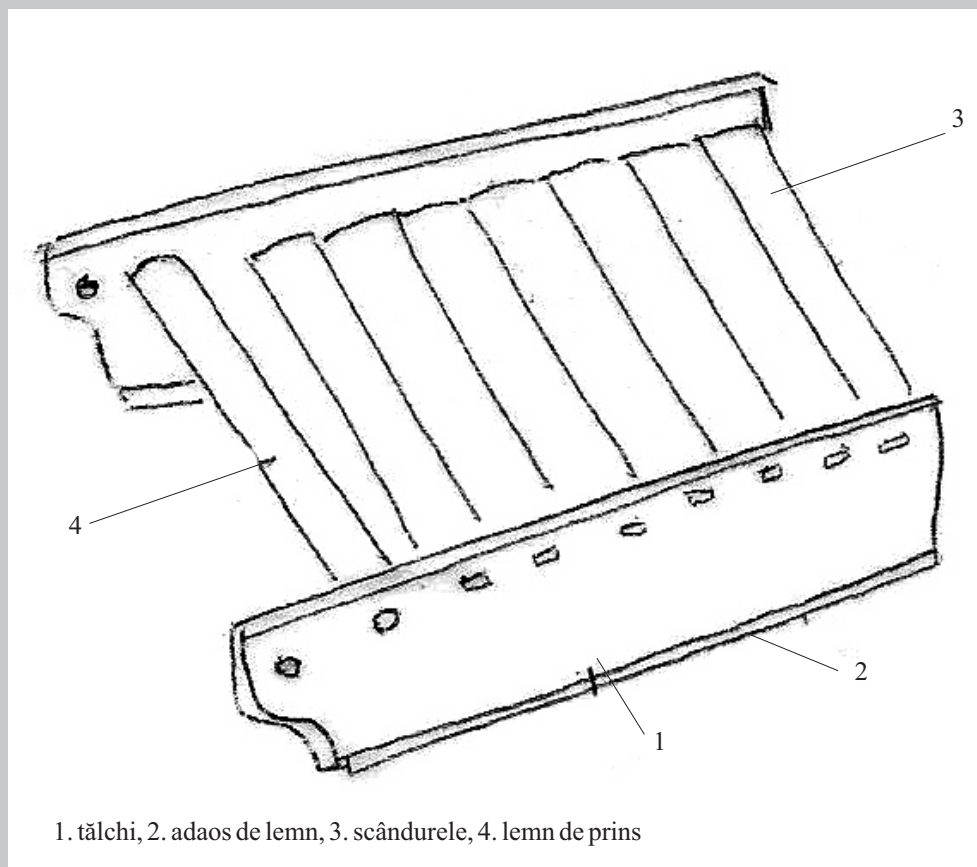

Ciocluță (Șinca Veche)

Small sledge (Șinca Veche)

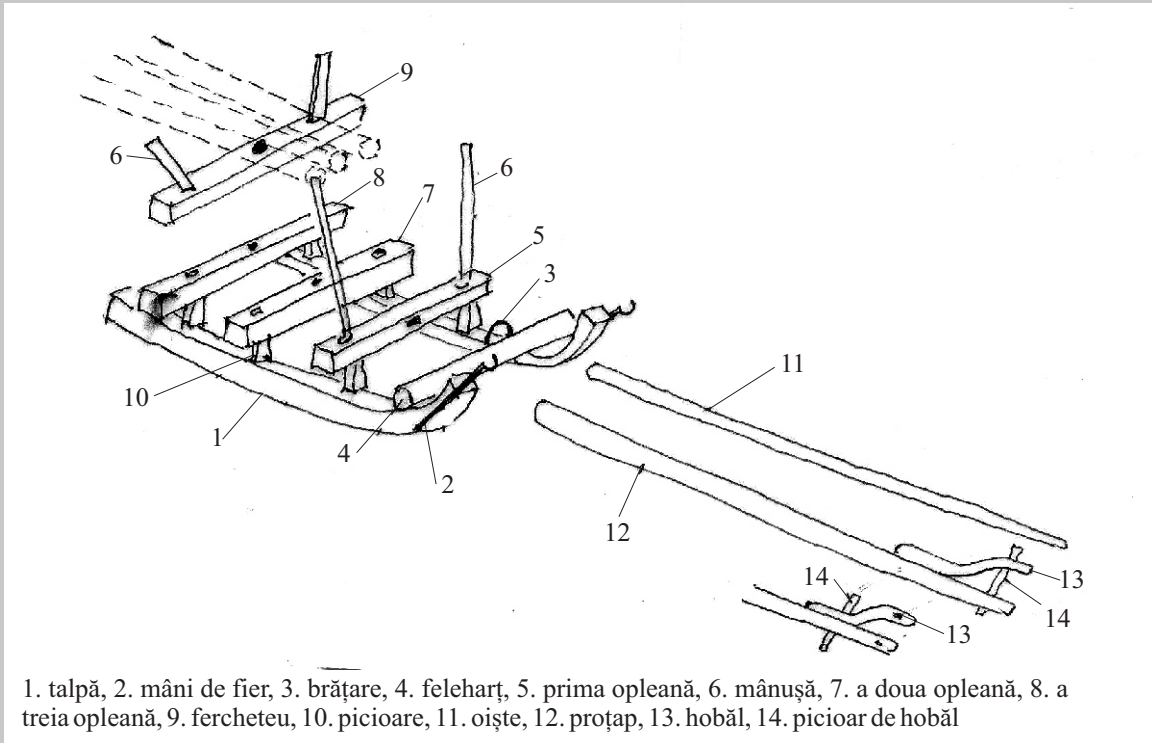

Sanie de pădure (Bucium)

Sledge used in the forest (Bucium)

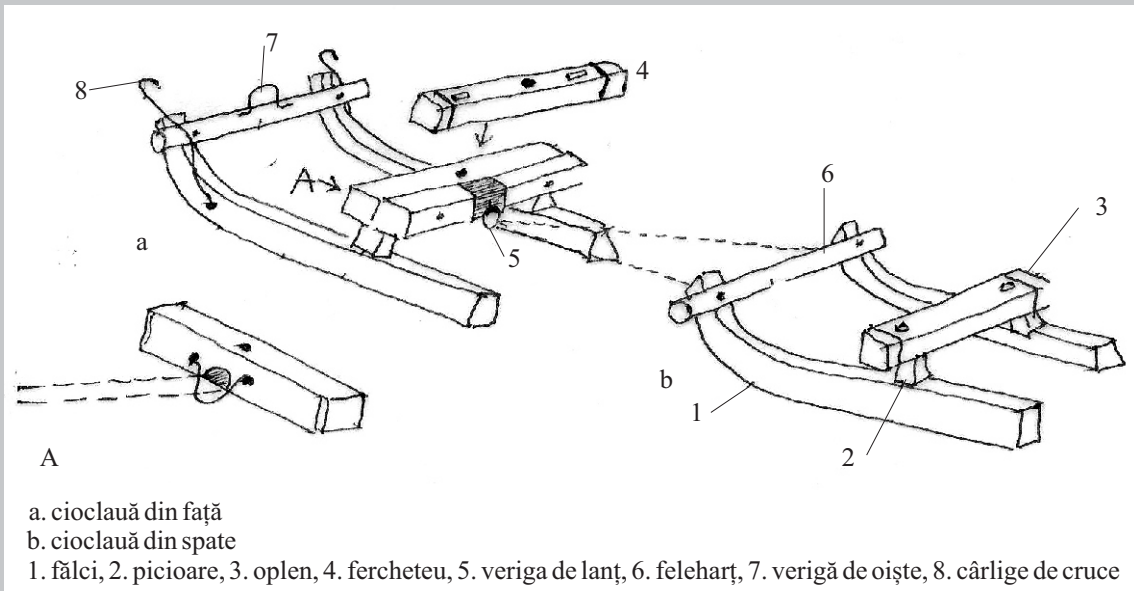

Cioclaură (Viștea de Jos)

A. Detaliu prindere oiște în oplean

Small sledge (Viștea de Jos)

A. Detail of how the pole is linked to the bed of the sledge

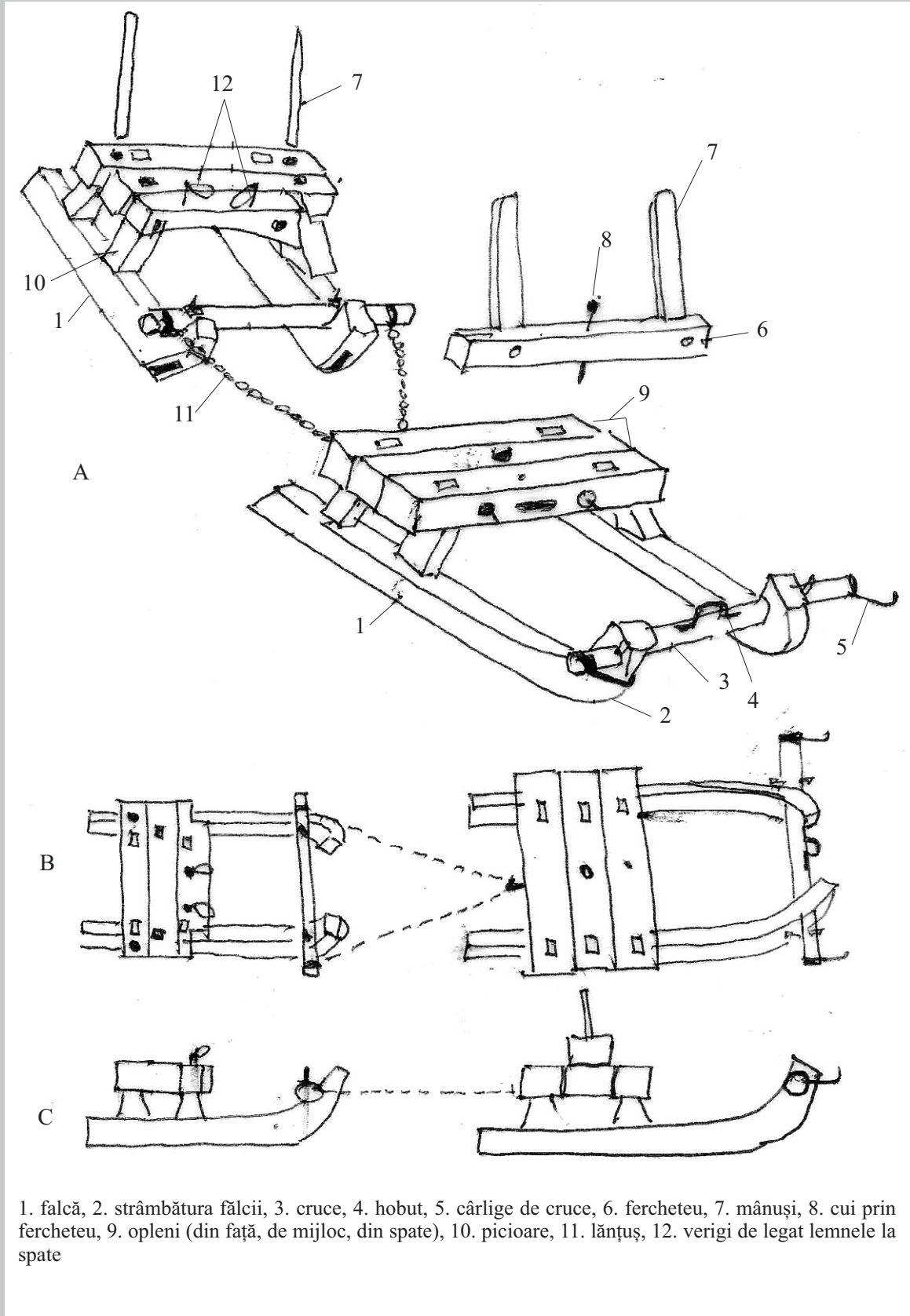

1. falcă, 2. strâmbătura fâlcii, 3. cruce, 4. hobot, 5. cârlige de cruce, 6. fercheteu, 7. mânuși, 8. cui prin fercheteu, 9. opleni (din față, de mijloc, din spate), 10. picioare, 11. lăntuș, 12. verigi de legat lemnele la spate

Cotigi (Gheorghe Popența, str. N. Bălcescu, nr. 36, Avrig)

A. Cotigă (cotiga din față, cotiga din spate); B. Cotigi (vedere de sus); C. Cotigi (vedere laterală)

A. Front and back “cotiga”; B. top view of “cotiga”; C. Side view of “cotiga”

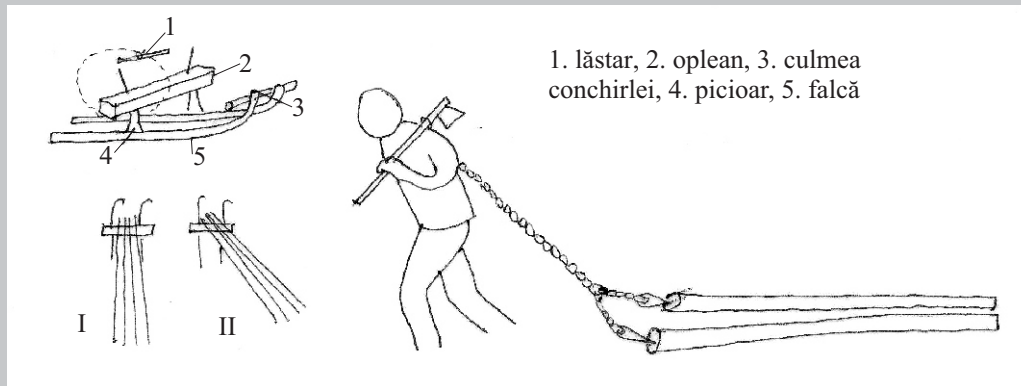

Conchirlă pentru târât lemne prinse cu pene mici de lanțul legat la secure (Turnu Roșu)
 I. Conchirla la mers drept; II. Conchirla la cotitură

“Conchirla” for dragging wood with small chocks linked to the chain attached to the axe from Turnu Roșu
 I. “Conchirla” on straight road; II. “Conchirla” on turning road

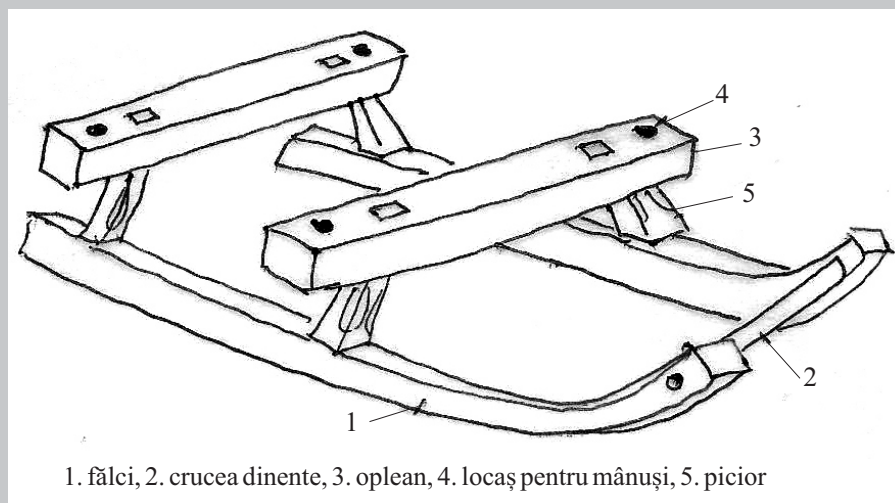

Cătagă (Avrig)

“Cătagă” from Avrig

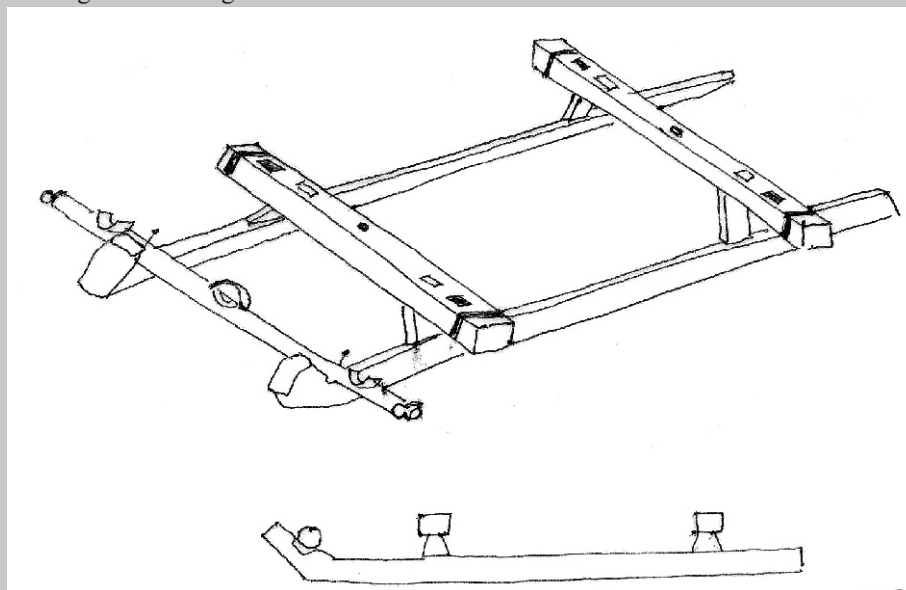

Sanie lungă (Racovița)

Long sledge (Racovița)

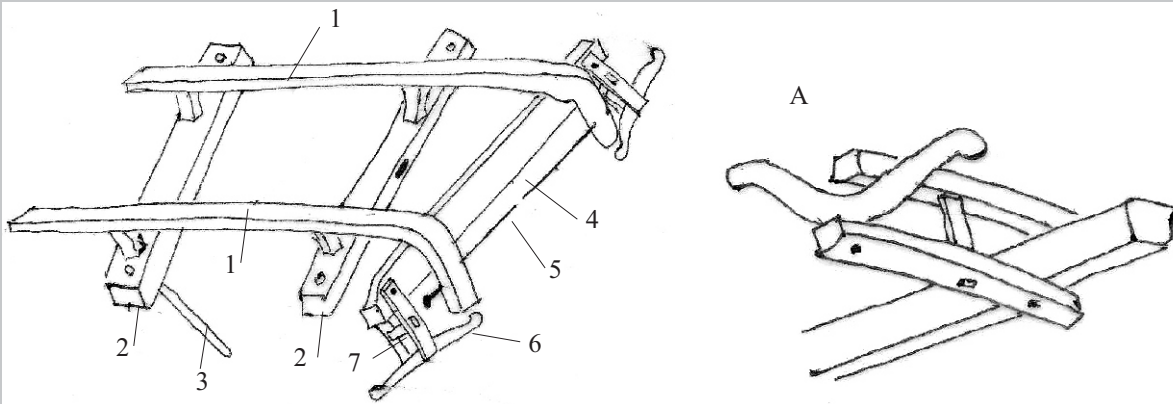

1. fâlcii, 2. opleni, 3. mânușă, 4. feleharț, 5. cui de fie, 6. cruci, 7. cătușe
A. Detaliu „cătușe” (legătura între feleharț și cruce confecționată din lemn)

Sanie (Glâmboaca, poziție răsturnată)

Sledge (Glâmboaca, reversed position)

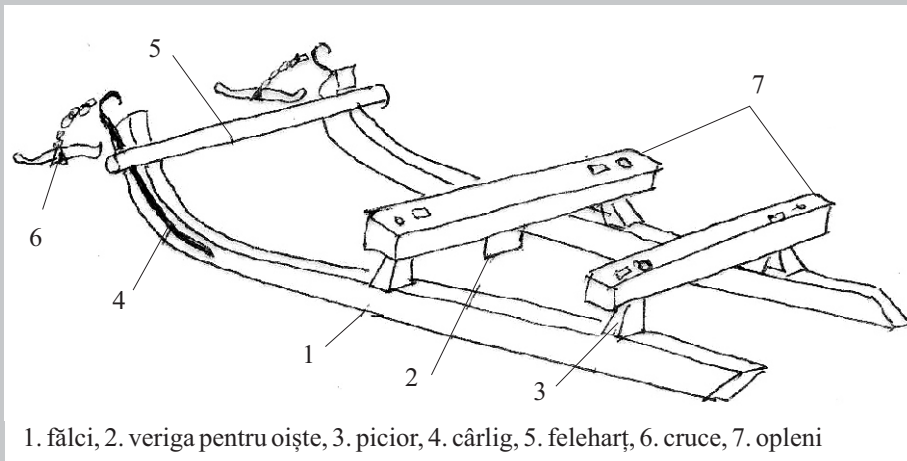

1. fâlcii, 2. veriga pentru oiște, 3. picior, 4. cârlig, 5. feleharț, 6. cruce, 7. opleni

Cioaclă (Viștea de Jos)

Small sledge, traditionally named “cioaclă” (Viștea de Jos)

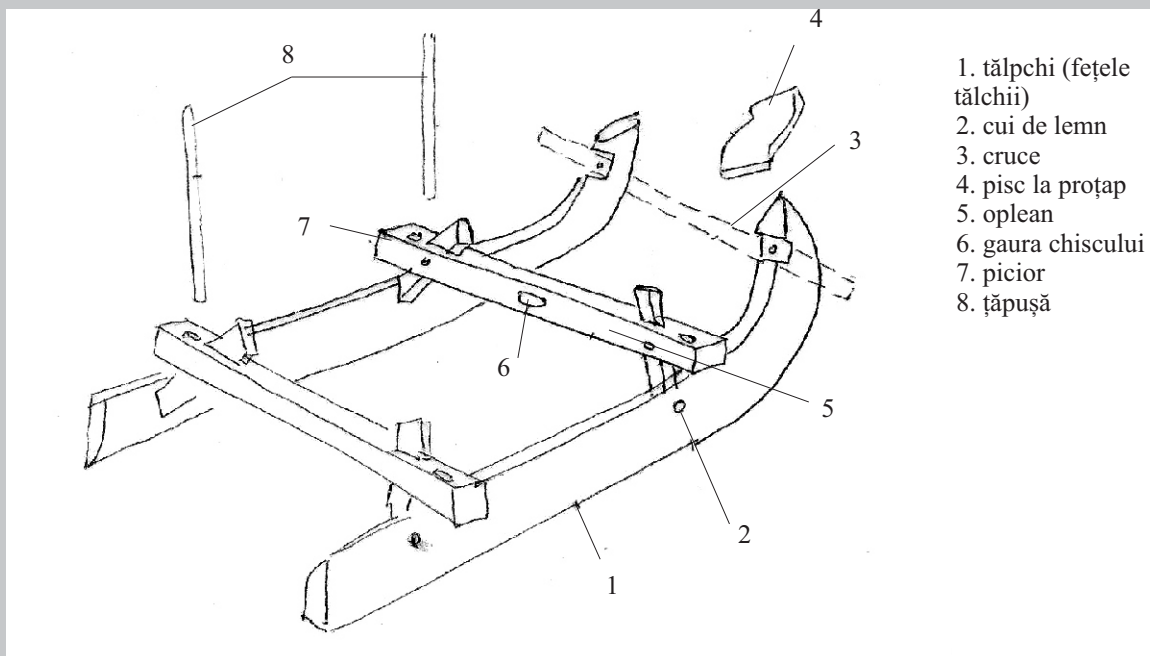

1. tălpchi (fețele tălchii)
2. cui de lemn
3. cruce
4. pisc la proțap
5. oplean
6. gaura chiscului
7. picior
8. țăpușă

Sanie de pădure (Șinca Veche)

Sledge used in the forest (Șinca Veche)

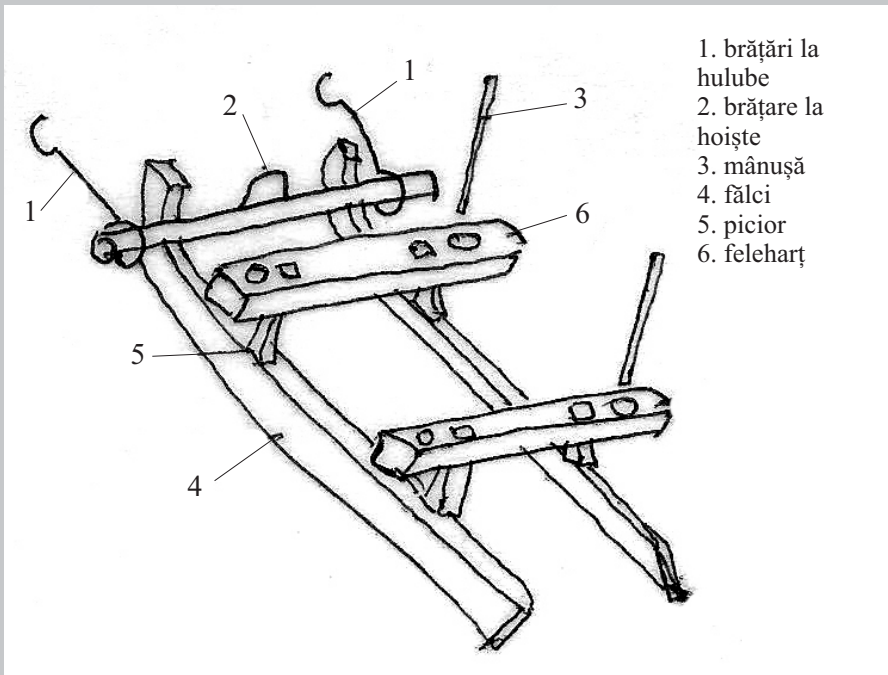

- 1. brățări la huluțe
- 2. brățare la hoiște
- 3. mânușă
- 4. fălci
- 5. picior
- 6. feleharț

Sanie de pădure (Sebeșu de Jos)

Sledge used in the forest (Sebeșu de Jos)

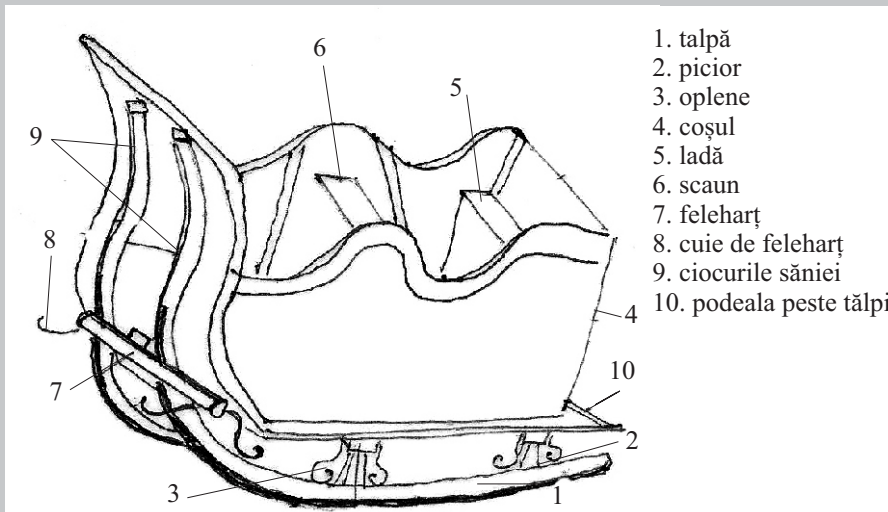

- 1. talpă
- 2. picior
- 3. oplene
- 4. coșul
- 5. ladă
- 6. scaun
- 7. feleharț
- 8. cuie de feleharț
- 9. ciocurile săniei
- 10. podeala peste tălpi

Sanie de plimbare (Traian Timar, nr. 199, Ohaba)

Sledge for recreational purposes (Traian Timar, nr. 199, Ohaba)

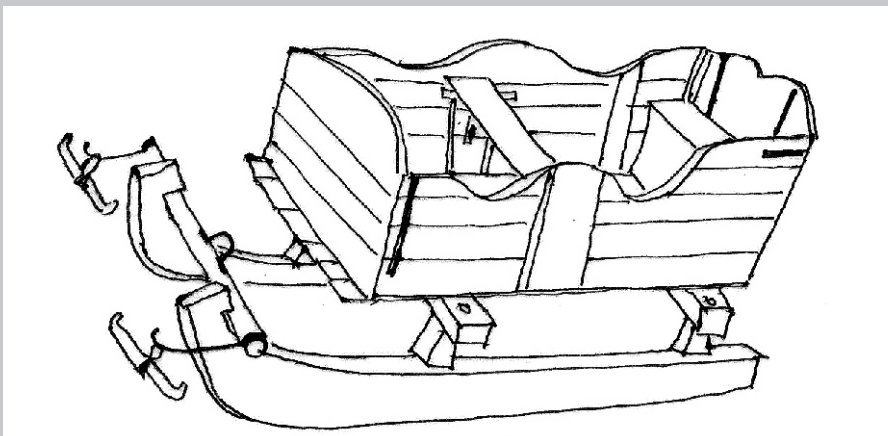

Sanie de plimbare (Scorei)

Sledge for recreational purposes (Scorei)

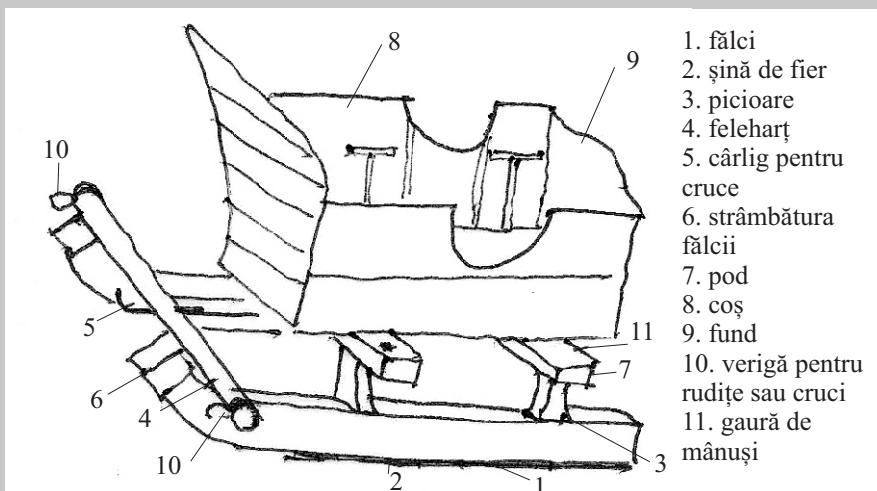

Sanie de căraușie (Drăguș)

Sledge for carrying loads (Drăguș)

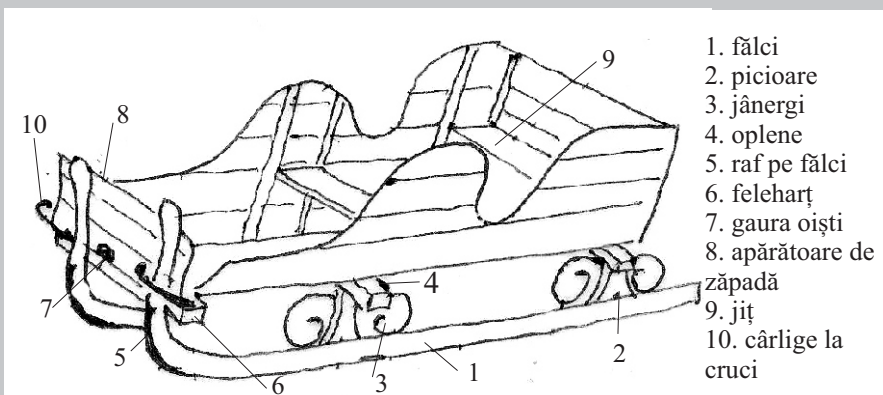

Sanie de plimbare (Viștea de Jos)

Sledge for recreational purposes (Viștea de Jos)

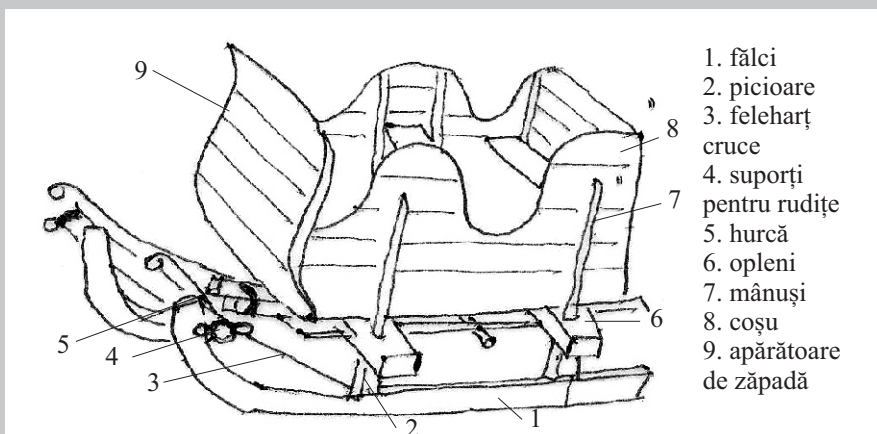

Sanie cu coș (Ucea de Sus)

Basket sledge (Ucea de Sus)

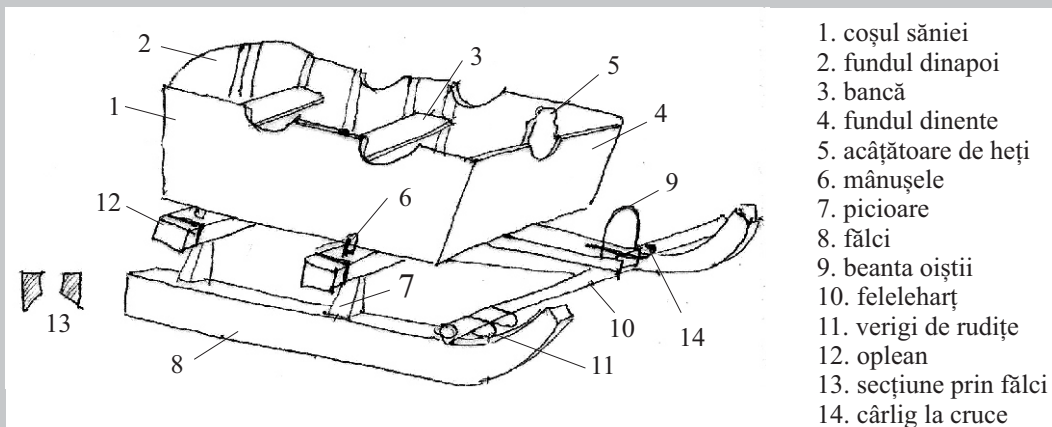

Sanie de plimbare (Cârțișoara)

Sledge for recreational purposes (Cârțișoara)

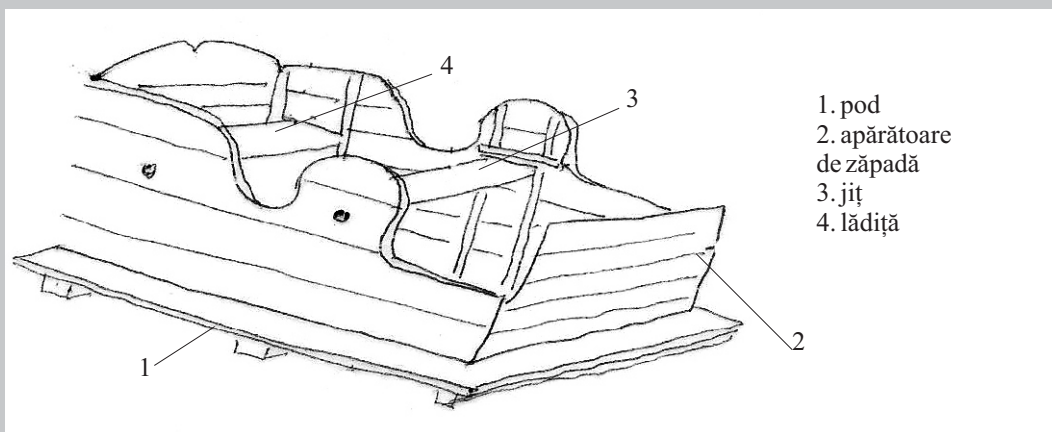

Coș de sanie (Viștea de Jos)

Sledge basket (Viștea de Jos)

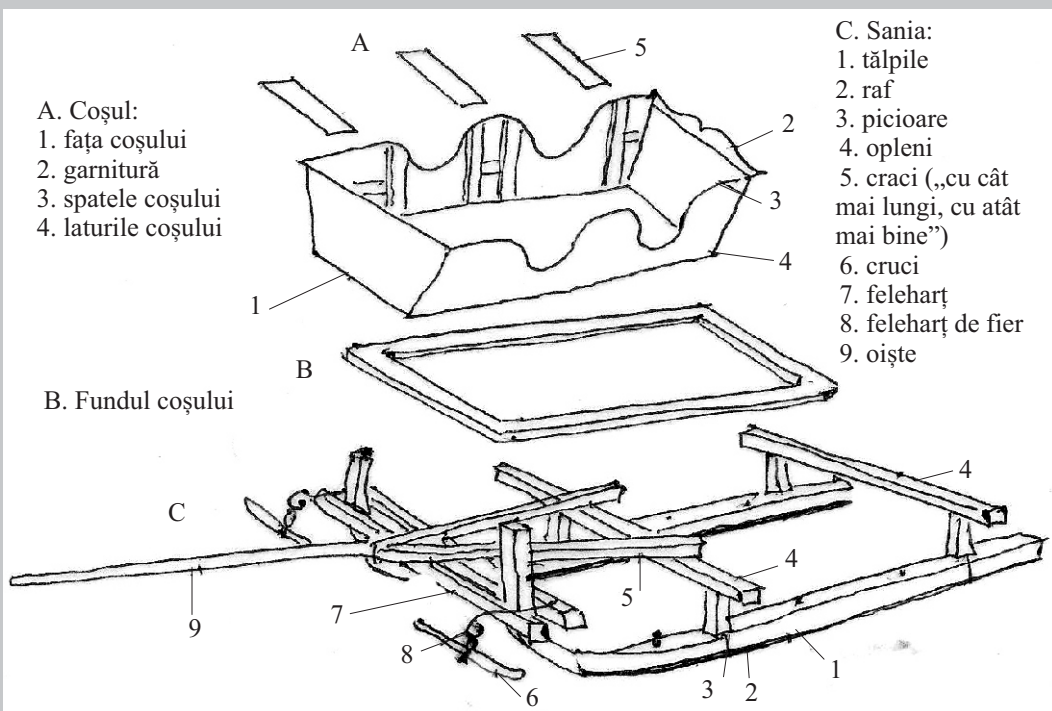

Sanie de plimbare. Structuri componente (Bucium)

Sledge for recreational purposes. Components (Bucium)

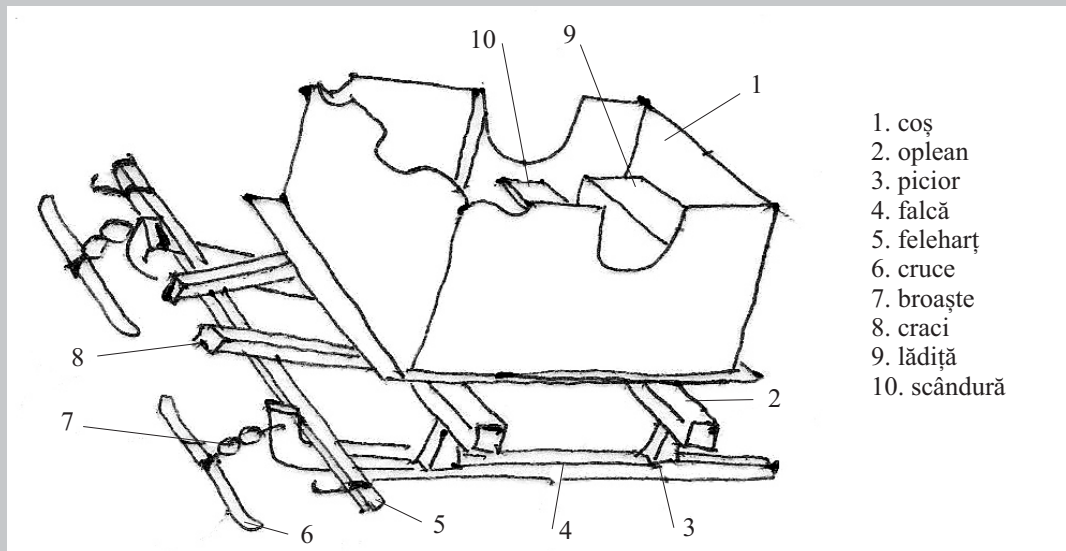

Sanie pentru plimbări (Cincșor)

Sledge for recreational purposes (Cincșor)